

طُبِعَ فِي أَيْرْلَنْدَا

[www.dell.com](http://www.dell.com) | [support.dell.com](http://support.dell.com)



0W8XYA00



## ق

17 مصباح نشاط محرك الأقراص الثابتة

65 معلومات الكمبيوتر

66 مواصفات الطاقة

مواقع الدعم

55 في جميع أنحاء العالم

16 موصلات الجانب الأمامي

63 Dell موقع دعم

30 ميزات البرامج

## ن

66 ناقل التوسعة

نسخ احتياطية

33 إنشاء

12 نظام التشغيل Windows Vista®

53 إعادة تثبيت

39 معالج توافق البرامج

48 نظام التشغيل Windows، إعادة تثبيت

59 قائمة فحص التشخيص

19 Multi Media Card قارئ بطاقات الوسائط المتعددة

19 Memory Stick قارئ بطاقة

19 xD-Picture Card قارئ بطاقة

## م

65 مجموعة الشرائح

محرك الأقراص

22 أحجام الأقراص المدعومة

41 Dell مركز الدعم الخاص بشركة

مشكلات الأجهزة

43 تشخيص

39 مشكلات البرامج

مشكلات الذاكرة

حل 38

37 مشكلات الطاقة، حل

## س

سرعة الشبكة

اختبار 36

سماعة الرأس

موصل أمامي 19

## ش

شحن المنتجات

للإرجاع أو الإصلاح 58

## ع

عمليات الإرجاع بموجب الضمان 58

عناوين البريد الإلكتروني

للحصول على الدعم الفني 56

عناوين البريد الإلكتروني الخاصة بالدعم 56

## توصيل

كابل الشبكة الاختياري 8

توفير الطاقة 31

## ح

حل المشكلات 35

## خ

خدمة العملاء 55

## د

دعم الذاكرة 65

## ر

رسائل النظام 42

- ب**
- برامج التشغيل والأجهزة 64
- برامج التشغيل والتنزيلات 63
- برنامج Factory Image Restore من Dell 48
- بطاقة MMC 19
- بيئة الكمبيوتر 66
- ت**
- تخصيص
- إعدادات الطاقة 31
- سطح المكتب 30
- تدفق الهواء، السماح بـ 5
- تسجيل الدخول إلى FTP، مستخدم مجهول 56
- تعليمات
- الحصول على المساعدة والدعم 54
- الصوت 66
- الطاقة
- توفير 31
- الكمبيوتر
- الأوزان والأبعاد 66
- الكمبيوتر، إعداد 5
- المشكلات، حل 35
- المعالج 64
- المنافذ والموصلات 65
- المنتجات
- المعلومات والشراء 57
- الموارد، البحث عن المزيد 62
- المواصفات 64
- المواصفات المادية 66

# الفهرس

## D

55 DellConnect

## I

ISP

12 مزود خدمة الإنترنت

## ا

44 أداة Dell Diagnostics للتشخيصات

43 أداة استكشاف أخطاء الأجهزة وإصلاحها

30 أقراص DVD، تشغيل وإنشاء

48 إعادة تثبيت نظام التشغيل Windows

30 إمكانات الكمبيوتر

36 اتصال شبكة لاسلكية

50 استعادة النسخ الأصلية للبيانات

48 استعادة النظام

الأقراص

22 استخدام

30 الأقراص المضغوطة، تشغيل وإنشاء

5 الإعداد، قبل أن تبدأ

12 الاتصال بالإنترنت

الاتصال بالشبكة

36 إصلاح

59 الاتصال بشركة Dell

60 الاتصال بشركة Dell عبر الإنترنت

62 البحث عن مزيد من المعلومات

5 التهوية، ضمان

الذاكرة

65 الحد الأدنى والحد الأقصى

## الملحق

### إشعار منتج Macrovision

يتضمن هذا المنتج تقنية حماية حقوق التأليف والنشر التي تخضع لحماية براءات اختراع أمريكية معينة وحقوق الملكية الفكرية الأخرى المملوكة لشركة Macrovision Corporation وأصحاب الحقوق الآخرين. لا يجب استخدام تقنية حماية حقوق التأليف والنشر هذه إلا بتصريح من شركة Macrovision Corporation، وهي مصممة للاستخدام المنزلي واستخدامات العرض المحدودة الأخرى فقط، ما لم تصرح شركة Macrovision Corporation بغير ذلك. يحظر إجراء الهندسة العكسية أو التفكيك.

بيئة الكمبيوتر	بيئة الكمبيوتر
الارتفاع:	الحد الأقصى للاهتزاز:
من -15.2 إلى 3048 م (من -50 إلى 10000 قدم)	0.26 متوسط جذر تربيعي عشوائي للتسارع لمدة دقيقتين في جميع حالات التشغيل
من -15.2 إلى 10668 م (من -50 إلى 35000 قدم)	2.2 متوسط جذر تربيعي عشوائي للتسارع لمدة 15 دقيقة
G2 أو أقل كما يحدده معياري ISA-S71.04- 1985	مستوى المواد الملوثة المحمولة جواً
	الحد الأقصى للصدمات:
	ذبذبة نصف موجة جيبيية: 40 وحدة تسارع جاذبية لمدة 2 مللي ثانية مع تغير السرعة بمعدل 20 بوصة/ ثانية (51 سم/ثانية)
	ذبذبة نصف موجة جيبيية: 40 وحدة تسارع جاذبية لمدة 22 مللي ثانية مع تغير السرعة بمعدل 240 بوصة/ثانية (609 سم/ثانية)
	أثناء التشغيل
	أثناء التخزين



الخصائص المادية	الفيديو
الارتفاع 386.39 ملم (15.21 بوصة)	النوع Intel X4500
العرض 477.39 ملم (18.79 بوصة)	الصوت
العمق 103.98 ملم (4.09 بوصة)	النوع مكبرات صوت مدمجة
الوزن (تقريبي) 7.3 كجم (16.1 رطلاً)	الشاشة
بيئة الكمبيوتر	النوع (مصفوفة نشطة تدعم تقنية شرائح الترانزستور الرقيقة (TFT))
درجة الحرارة:	الحد الأقصى للدقة
أثناء التشغيل	الطاقة
من 10 إلى 35 درجة مئوية (من 50 إلى 95 درجة فهرنهايت)	القدرة الكهربائية بالوات
من -40 إلى 65 درجة مئوية (من -40 إلى 149 درجة فهرنهايت)	الجهد الكهربائي بالفولت
من 10% إلى 90% (دون تكاثف)	البطارية الاحتياطية
	الحد الأقصى للدقة 768 × 1366
	الطاقة 130 وات
	من 100 إلى 240 فولت من التيار المتردد
	بطارية ليثيوم خلوية CR2032 بقوة 3 فولت

برامج التشغيل والأجهزة

الأجهزة المتوفرة

محرك أقراص ثابتة ATA  
تسلسلي ومحرك أقراص  
DVD-ROM (اختياري)  
ومحرك أقراص DVD+/-  
RW (اختياري) وشفيف  
ميكروفونات وقارئ بطاقات  
وسائط يمكنه قراءة 8 أنواع  
بطاقات في فتحة واحدة

الذاكرة

النوع

ذاكرة DDR2 مزدوجة  
القناة بسرعة 800  
ميغاهرتز

الحد الأدنى للسعة

1 جيجابايت

الحد الأقصى للسعة

4 جيجابايت

معلومات الكمبيوتر

مجموعة شرائح النظام

مجموعة الشرائح Intel  
G41+ICH7

الموصلات الخارجية

مهايئ الشبكة

موصل RJ45

USB 2.0

ثلاثة موصلات على  
اللوحة الجانبية ومثلها على  
اللوحة الخلفية

الصوت

موصلان على اللوحة  
الجانبية لميكروفون/  
دخل خط وسماعة رأس/  
خرج خط

وموصل واحد على اللوحة  
الخلفية لخرج الخط

منفذ IEEE 1394a

موصل تسلسلي يتكون  
من 4 أسنان على اللوحة  
الجانبية

# المواصفات الأساسية

## طراز النظام

Inspiron One 19

يوفر هذا القسم معلومات قد تحتاج إليها عند إعداد الكمبيوتر وتحديث برامج التشغيل الخاصة به وترقيته. لمزيد من المواصفات التفصيلية، راجع دليل الخدمة المتوفر على موقع دعم Dell على الويب على العنوان [support.dell.com](http://support.dell.com).

 **ملاحظة:** قد تختلف العروض باختلاف المنطقة. لمزيد من المعلومات حول مواصفات الكمبيوتر الذي بحوزتك، انقر فوق **Start (ابدأ)** ← **Help and Support (التعليمات والدعم)** وحدد الخيار الخاص بعرض معلومات حول الكمبيوتر.

## المعالج

معالج Intel® Celeron®

معالج Intel Celeron ثنائي المراكز

معالج Intel Pentium® ثنائي المراكز

معالج Intel Core™ 2 Duo

معالج Intel Core2 Quad

## برامج التشغيل والأجهزة

محرك أقراص ثابتة داخلي

مقاس 3.5 بوصة ومحرك

أقراص ضوئية يتم تحميله

من خلال درج

شبكة LAN 802.11 b/g

1.3 ميجابايسل

محركات الأقراص

الخيارات اللاسلكية

(اختيارية)

الكاميرا

## في حالة الحاجة إلى:

## راجع:

العثور على رقم الصيانة/رمز الخدمة السريعة — يتعين عليك استخدام رقم الصيانة لتعريف جهاز الكمبيوتر الخاص بك على موقع الويب **support.dell.com** أو الاتصال بالدعم الفني

الجانب الخلفي من الكمبيوتر

البحث عن برامج التشغيل والتنزيلات

الوصول إلى الدعم الفني وتعليمات المنتج

التحقق من حالة طلب الشراء الخاص بالمشتريات الجديدة

العثور على حلول وأجوبة للأسئلة الشائعة

تحديد مكان المعلومات للحصول على آخر التحديثات حول التغييرات الفنية التي طرأت على الكمبيوتر الخاص بك أو مواد مرجعية فنية متقدمة للفنيين أو المستخدمين المتمرسين

موقع دعم Dell™ على الويب على العنوان  
**support.dell.com**

## البحث عن المزيد من المعلومات والموارد

راجع:	في حالة الحاجة إلى:
قرص Operating System (نظام التشغيل)	إعادة تثبيت نظام التشغيل
قرص <i>Drivers and Utilities</i> (برامج التشغيل والأدوات المساعدة)	تشغيل برنامج تشخيص للكمبيوتر أو إعادة تثبيت برنامج نظام الكمبيوتر المكتبي أو تحديث برامج التشغيل للكمبيوتر والملفات التمهيدية
<p> <b>ملاحظة:</b> يمكن العثور على تحديثات لبرامج التشغيل والمستندات على موقع دعم Dell™ على الويب على العنوان <a href="http://support.dell.com">support.dell.com</a></p>	
<i>Dell Technology Guide</i> (دليل تقنية Dell) المثبت على محرك الأقراص الثابتة لديك	معرفة المزيد حول نظام التشغيل وصيانة الأجهزة الطرفية وأداة التحكم RAID والإنترنت وتقنية® Bluetooth وشبكات الاتصال والبريد الإلكتروني
مستندات السلامة والمعلومات التنظيمية الواردة مع الكمبيوتر وراجع أيضًا الصفحة الرئيسية للتوافق مع الإشعارات التنظيمية على موقع الويب <a href="http://www.dell.com/regulatory_compliance">www.dell.com/regulatory_compliance</a>	العثور على معلومات حول أفضل ممارسات السلامة لجهاز الكمبيوتر الخاص بك مراجعة معلومات الضمان والبنود والشروط (الولايات المتحدة فقط) وإرشادات السلامة والمعلومات التنظيمية ومعلومات الهندسة البشرية والتصميم المريح للمستخدم واتفاقية ترخيص المستخدم النهائي

للاتصال بشركة Dell للاستفسار عن مسائل متعلقة بقسم المبيعات أو الدعم الفني أو خدمة العملاء:

1. تفضل بزيارة موقع الويب **support.dell.com**.
2. تحقق من وجود دولتك أو منطقتك في القائمة المنسدلة **Choose A Country/Region** (اختر دولة/منطقة) بالجزء السفلي من الصفحة.
3. انقر فوق **Contact Us** (الاتصال بنا) على الجانب الأيسر من الصفحة.
4. حدد الخدمة أو ارتباط الدعم المناسب وفقًا لاحتياجاتك.
5. اختر الوسيلة المناسبة لك للاتصال بشركة Dell.

## قائمة فحص التشخيص

- الاسم:
- التاريخ:
- العنوان:
- رقم الهاتف:
- رقم الصيانة (الرمز الشريطي الموجود على الجزء الخلفي من الكمبيوتر):
- رمز الخدمة السريعة:
- رقم تحويل المواد المرتجعة (إذا ما أخبرك به فني الدعم التابع لشركة Dell):
- نظام التشغيل وإصداره:
- الأجهزة:
- بطاقات التوسعة:
- هل أنت متصل بشبكة؟ نعم/لا
- الشبكة والإصدار ومهايئ الشبكة:
- البرامج وإصداراتها:

راجع مستندات نظام التشغيل المستخدم لتحديد محتويات ملفات بدء تشغيل الكمبيوتر. إذا كان الكمبيوتر متصلاً بطابعة، فقم بطباعة كل ملف. أو قم بتسجيل محتويات كل ملف قبل الاتصال بشركة Dell.

- رسالة الخطأ أو رمز إشارة التنبيه الصوتية أو رمز التشخيص:
- وصف المشكلة وإجراءات استكشاف الأخطاء وإصلاحها التي قمت بها:

## الاتصال بشركة Dell

بالنسبة للعملاء في الولايات المتحدة الأمريكية، يُرجى الاتصال على (800-999-800) WWW-DELL (3355).

 **ملاحظة:** إذا لم يكن لديك اتصال إنترنت نشط، فيمكنك العثور على معلومات الاتصال على فاتورة الشراء أو إيصال الشحن أو الفاتورة أو كتالوج منتج Dell.

توفر Dell العديد من خيارات الدعم والخدمة القائمة على الهاتف والإنترنت. ويختلف مدى التوفر باختلاف الدولة والمنتج، وقد لا تتوفر بعض الخدمات في منطقتك.

## قبل الاتصال

**ملاحظة:** يجب أن يكون رمز الخدمة السريعة في متناول يديك عندما تقوم بالاتصال. فهذا الرمز يساعد النظام الهاتفي لخدمة الدعم المشغل تلقائيًا من Dell على توجيه مكالمتك بشكل أكثر فعالية. وقد تتم مطابقتك أيضًا بإدخال رقم الصيانة (الموجود على الجزء الخلفي من الكمبيوتر).

تذكر أن تقوم بملء قائمة فحص التشخيص التالية. إذا أمكن ذلك، فقم بتشغيل الكمبيوتر قبل الاتصال بشركة Dell للحصول على المساعدة واتصل من هاتف قريب من الكمبيوتر. قد تتم مطابقتك بكتابة بعض الأوامر على لوحة المفاتيح أو ذكر معلومات تفصيلية أثناء العمليات، أو تجربة خطوات أخرى لاستكشاف الأخطاء وإصلاحها لا يمكن إجراؤها إلا على الكمبيوتر نفسه. تأكد من وجود مستندات الكمبيوتر في متناول يديك.

5. قم بتغليف المعدات التي ستقوم بإرجاعها باستخدام مواد التغليف الأصلية (أو مواد مكافئة لها).

**ملاحظة:** ستتحمل أنت مسؤولية تسديد مصاريف الشحن. كما تتحمل مسؤولية تأمين أي منتج يتم إرجاعه إلى جانب تحملك لمسؤولية فقدانه أثناء شحنه إلى Dell. لا يُسمح بنظام الدفع عند التسليم (C.O.D).

**ملاحظة:** لن يتم قبول العناصر المرتجعة التي لا تلتزم بأي من المتطلبات السابقة في مركز الاستلام الخاص بشركة Dell وسيتم إرجاعها إليك.



## إرجاع المكونات لإصلاحها بموجب الضمان أو رد ثمنها

يجب إعداد كل العناصر التي سيتم إرجاعها سواء للإصلاح أو لرد الثمن، وذلك على النحو التالي:

**ملاحظة:** قبل إرجاع المنتج إلى Dell، تأكد من إجراء نسخ احتياطي لأية بيانات موجودة على محرك الأقراص الثابتة وعلى أي جهاز تخزين آخر بالمنتج. قم بإزالة كافة المعلومات السرية والخاصة والشخصية بالإضافة إلى الوسائط القابلة للإزالة، مثل الأقراص المضغوطة و بطاقات الكمبيوتر الشخصي PC Card. لا تتحمل Dell المسؤولية عن أية معلومات سرية أو خاصة أو شخصية أو أية بيانات مفقودة أو تالفة أو المسؤولية عن تلف أو فقد أية وسائط قابلة للإزالة قد تكون مضمنة في المنتج الذي تقوم بإرجاعه.

1. اتصل بشركة Dell للحصول على رقم تحويل المواد المرتجعة واكتب هذا الرقم بشكل واضح وبارز على صندوق التغليف من الخارج.

**ملاحظة:** لمعرفة رقم الهاتف الذي يمكنك الاتصال به من منطقتك، راجع "الاتصال بشركة Dell" في صفحة 60.

2. ضع في العبوة نسخة من الفاتورة وخطاب يوضح سبب الإرجاع.

3. عليك بإرفاق نسخة من "قائمة فحص التشخيص" (راجع "قائمة فحص التشخيص" في صفحة 60)، والتي توضح الاختبارات التي قمت بإجرائها إلى جانب رسائل الخطأ التي ظهرت عند استخدام أداة Dell Diagnostics للتشخيصات (راجع "أداة Dell Diagnostics للتشخيصات" في صفحة 44).

4. قم بإرفاق أية ملحقات تخص العنصر (العناصر) الذي ستقوم بإرجاعه (كابلات الطاقة والبرامج والأدلة وغير ذلك) إذا كان الإرجاع سيتم بغرض رد الثمن.

## معلومات المنتج

إذا احتجت إلى معلومات حول المنتجات الإضافية التي توفرها Dell أو أردت التقدم بطلب شراء، ففضل بزيارة موقع شركة Dell على الويب على العنوان [www.dell.com](http://www.dell.com). لمعرفة رقم الهاتف الذي يمكنك الاتصال به من منطقتك أو التحدث إلى أحد متخصصي المبيعات، راجع "الاتصال بشركة Dell" في صفحة 60.

## خدمة حالة الطلب المشغلة تلقائيًا

للتحقق من حالة أي من منتجات Dell التي طلبت شراءها، يمكنك زيارة موقع الويب [support.dell.com](http://support.dell.com) أو الاتصال بخدمة حالة الطلب المشغلة تلقائيًا. سوف تسمع رسالة مسجلة تطالبك بتقديم المعلومات الضرورية لتحديد طلبك والإبلاغ عن حالته. لمعرفة رقم الهاتف الذي يمكنك الاتصال به من منطقتك، راجع "الاتصال بشركة Dell" في صفحة 60.

إذا كنت تعاني من أية مشكلة بشأن طلب الشراء الخاص بك، كفقْد بعض الأجزاء أو استلام أجزاء غير صحيحة أو فاتورة غير دقيقة، فاتصل بشركة Dell للحصول على مساعدة العملاء. يجب أن تكون الفاتورة أو إيصال الشحن في متناول يديك عندما تقوم بالاتصال. لمعرفة رقم الهاتف الذي يمكنك الاتصال به من منطقتك، راجع "الاتصال بشركة Dell" في صفحة 60.

## الخدمات عبر الإنترنت

يمكنك التعرف على منتجات Dell وخدماتها على مواقع الويب التالية:

- [www.dell.com](http://www.dell.com)
- [www.dell.com/ap](http://www.dell.com/ap) (دول آسيا/المحيط الهادئ فقط)
- [www.dell.com/jp](http://www.dell.com/jp) (اليابان فقط)
- [www.euro.dell.com](http://www.euro.dell.com) (أوروبا فقط)
- [www.dell.com/la](http://www.dell.com/la) (دول أمريكا اللاتينية والبحر الكاريبي)
- [www.dell.ca](http://www.dell.ca) (كندا فقط)

يمكنك الوصول إلى دعم Dell عبر مواقع الويب وعناوين البريد الإلكتروني التالية:

## مواقع الويب الخاصة بدعم Dell

- [support.dell.com](http://support.dell.com)
- [support.jp.dell.com](http://support.jp.dell.com) (اليابان فقط)
- [support.euro.dell.com](http://support.euro.dell.com) (أوروبا فقط)
- [supportapj.dell.com](http://supportapj.dell.com) (مناطق آسيا المطلة على المحيط الهادئ فقط)

## عناوين البريد الإلكتروني الخاصة بدعم Dell

- [mobile\\_support@us.dell.com](mailto:mobile_support@us.dell.com)
- [support@us.dell.com](mailto:support@us.dell.com)
- [la-techsupport@dell.com](mailto:la-techsupport@dell.com) (دول أمريكا اللاتينية والبحر الكاريبي فقط)
- [apsupport@dell.com](mailto:apsupport@dell.com) (دول آسيا/المحيط الهادئ فقط)

## عناوين البريد الإلكتروني الخاصة بقسم التسويق

### والمبيعات بشركة Dell

- [apmarketing@dell.com](mailto:apmarketing@dell.com) (دول آسيا/المحيط الهادئ فقط)
- [sales\\_canada@dell.com](mailto:sales_canada@dell.com) (كندا فقط)

## بروتوكول نقل الملفات (FTP) دون اسم دخول

- [ftp.dell.com](http://ftp.dell.com)

تسجيل الدخول كمستخدم: anonymous، واستخدم عنوان البريد الإلكتروني الخاص بك ككلمة مرور.

## الدعم الفني وخدمة العملاء

تتوفر خدمة الدعم من Dell من أجل الإجابة على أسئلتك المتعلقة بأجهزة Dell. ويستخدم فريق الدعم لدينا نظامًا للتشخيص قائمًا على الكمبيوتر لتوفير إجابات سريعة ودقيقة.

للاتصال بخدمة الدعم من Dell راجع "قبل الاتصال" في صفحة 59 ثم راجع معلومات الاتصال الخاصة بمنطقتك أو انتقل إلى موقع الويب [support.dell.com](http://support.dell.com).

## DellConnect

إن DellConnect™ هي أداة بسيطة للوصول عبر الإنترنت تتيح لأي عضو بفريق الدعم والخدمات بشركة Dell إمكانية الوصول إلى الكمبيوتر الخاص بك من خلال اتصال ذي نطاق ترددي عريض وتشخيص المشكلة وحلها، وكل ذلك تحت إشرافك. لمزيد من المعلومات، تفضل بزيارة موقع الويب [www.dell.com/DellConnect](http://www.dell.com/DellConnect).

عندما يطالبك نظام الهاتف الآلي من Dell بذلك، أدخل رمز الخدمة السريعة الخاص بك ليتم توجيهه المكالمة مباشرة إلى موظف الدعم المناسب. إذا لم يكن لديك رمز خدمة سريعة، فافتح المجلد **ملحقات Dell** وانقر نقرًا مزدوجًا فوق رمز **الخدمة السريعة**، ثم اتبع الإرشادات.

 **ملاحظة:** لا تتوفر بعض الخدمات دائمًا في كافة المواقع خارج الولايات المتحدة الموجودة بقارة أمريكا الشمالية. لذا؛ فاتصل بمندوب Dell المحلي للحصول على مزيد من المعلومات حول مدى توفر هذه الخدمات.

## الحصول على التعليمات

إذا واجهت مشكلة متعلقة بالكمبيوتر، يمكنك إكمال الخطوات التالية لتشخيص المشكلة واستكشاف أخطائها وإصلاحها:

1. راجع "حل المشكلات" في صفحة 35 للحصول على المعلومات والإجراءات الخاصة بالمشكلة التي حدثت بالكمبيوتر.

2. راجع دليل تقنية Dell للحصول على مزيد من المعلومات حول استكشاف الأخطاء وإصلاحها.

3. راجع "أداة Dell Diagnostics للتشخيصات" في صفحة 44 لمعرفة الإجراءات الخاصة بكيفية تشغيل أداة Dell Diagnostics للتشخيصات.

4. قم بملء "قائمة تدقيق التشخيص" في صفحة 60.

5. استخدم المجموعة الشاملة من خدمات Dell الفورية عبر الإنترنت المتاحة على موقع دعم Dell على الويب ([support.dell.com](http://support.dell.com)) للحصول على تعليمات حول إجراءات التثبيت واستكشاف الأخطاء وإصلاحها. راجع "الخدمات الفورية عبر الإنترنت" في صفحة 56 للحصول على قائمة شاملة بخدمات دعم Dell عبر الإنترنت.

6. إذا لم تساعد الخطوات السابقة على حل المشكلة، فراجع "قبل الاتصال" في صفحة 59.

 **ملاحظة:** اتصل بدعم Dell من هاتف قريب من الكمبيوتر حتى يتمكن فريق الدعم من مساعدتك في أية إجراءات ضرورية.

 **ملاحظة:** قد لا يكون نظام رمز الخدمة السريعة من Dell متوفرًا في جميع الدول.

**ملاحظة:** إذا انتظرت لفترة طويلة وظهر شعار نظام التشغيل، فتابع الانتظار حتى تشاهد سطح مكتب نظام التشغيل **Microsoft® Windows®**، ثم قم بإيقاف تشغيل الكمبيوتر وأعد المحاولة.

**ملاحظة:** تقوم الخطوات التالية بتغيير تسلسل بدء التشغيل لمرة واحدة فقط. وفي المرة التالية التي تقوم فيها بتشغيل الكمبيوتر، يتم تمهيدته وفقاً للأجهزة المحددة في برنامج إعداد النظام.

**6.** عند ظهور قائمة جهاز التمهيد، قم بتمييز محرك أقراص **CD/DVD/CD-RW** واضغط على **<Enter>**.

**7.** اضغط على أي مفتاح لإجراء **Boot from CD-ROM** (التمهيد من محرك الأقراص المضغوطة).  
اتبع الإرشادات التي تظهر على الشاشة لاستكمال التثبيت.

## إعادة تثبيت نظام التشغيل Microsoft Windows

قد تستغرق عملية إعادة التثبيت من ساعة إلى ساعتين حتى تكتمل. بعد إعادة تثبيت نظام التشغيل، يتعين عليك أيضاً إعادة تثبيت برامج تشغيل الأجهزة وبرنامج الحماية من الفيروسات والبرامج الأخرى.

1. احفظ أية ملفات مفتوحة ثم أغلقها، وقم بإنهاء أية برامج مفتوحة.
2. أدخل القرص المضغوط **Operating System** (نظام التشغيل).

**3.** انقر فوق **Exit (إنهاء)** إذا ظهرت رسالة **Install Windows (تثبيت نظام Windows)**.

4. أعد تشغيل الكمبيوتر.
5. عند ظهور شعار **DELL**، اضغط على **<F12>** فوراً.

## إعادة تثبيت نظام التشغيل

قبل أن تبدأ

إذا كنت تفكر في إعادة تثبيت نظام التشغيل® Microsoft Windows لحل مشكلة متعلقة ببرنامج تشغيل تم تثبيته حديثاً، فجرب أولاً استخدام الخيار Device Driver Rollback (استعادة برنامج تشغيل الجهاز) بنظام التشغيل Windows. إذا لم يساعد الخيار Device Driver Rollback (استعادة برنامج تشغيل الجهاز) على حل المشكلة، فاستخدم الخيار System Restore (استعادة النظام) لإعادة نظام التشغيل إلى حالة التشغيل التي كان عليها قبل قيامك بتثبيت برنامج تشغيل الجهاز الجديد. راجع "استعادة النظام" في صفحة 48.

⚠ تنبيه: قبل التثبيت، قم بإجراء نسخ احتياطي لجميع ملفات البيانات الموجودة على محرك الأقراص الثابتة لديك. بالنسبة لعمليات التهيئة التقليدية لمحرك الأقراص الثابتة، يكون محرك الأقراص الثابتة هو أول محرك أقراص يكتشفه الكمبيوتر.

لا تلجأ لاستخدام قرص Operating System Reinstallation (إعادة تثبيت نظام التشغيل) إلا كوسيلة أخيرة لاستعادة نظام التشغيل.

لإعادة تثبيت نظام التشغيل Windows، ستحتاج إلى العناصر التالية:

- قرص *Operating System* (نظام التشغيل)
- قرص *Drivers and Utilities* (برامج التشغيل والأدوات المساعدة) من Dell

✍ **ملاحظة:** يحتوي قرص *Drivers and Utilities* (برامج التشغيل والأدوات المساعدة) من Dell على برامج التشغيل التي تم تثبيتها أثناء تجميع الكمبيوتر. استخدم قرص *Drivers and Utilities* (برامج التشغيل والأدوات المساعدة) من Dell لتحميل أية برامج تشغيل مطلوبة. وفقاً للمنطقة التي طلبت منها شراء الكمبيوتر أو ما إذا كنت قد طلبت الحصول على القرص أم لا، قد لا يتم إرفاق قرص *Drivers and Utilities* (برامج التشغيل والأدوات المساعدة) من Dell وقرص *Operating System* (نظام التشغيل) مع الكمبيوتر.

8. حدد مربع الاختيار لتأكيد رغبتك في متابعة إعادة تهيئة محرك الأقراص الثابتة واستعادة برامج النظام إلى حالة المصنع، ثم انقر فوق **Next (التالي)**.  
تبدأ عملية الاستعادة وقد يستغرق استكمالها خمس دقائق أو أكثر. تظهر رسالة عند استعادة نظام التشغيل والتطبيقات المثبتة في المصنع إلى حالة المصنع.
9. انقر فوق **Finish (إنهاء)** لإعادة تمهيد النظام.

2. حدد **Repair Your Computer (إصلاح الكمبيوتر)**.

3. يظهر إطار **System Recovery Options (خيارات استعادة النظام)**.

4. حدد أحد تخطيطات لوحة المفاتيح وانقر فوق **Next (التالي)**.

5. للوصول إلى خيارات الاسترداد، قم بتسجيل الدخول كمستخدم محلي. أما للوصول إلى سطر الأوامر، فاكتب **administrator** في حقل **User Name (اسم المستخدم)** ثم انقر فوق **OK (موافق)**.

6. انقر فوق برنامج **Factory Image Restore** من **Dell** تظهر شاشة الترحيب الخاصة ببرنامج **Factory Image Restore** من **Dell**.

 ملاحظة: وفقاً للتهيئة التي قمت بها، قد تحتاج إلى تحديد **Dell Factory Tools (أدوات المصنع من Dell)**، ثم برنامج **Factory Image Restore** من **Dell**.

7. انقر فوق **Next (التالي)**. تظهر شاشة **Confirm Data Deletion (تأكيد حذف البيانات)**.

 ملاحظة: إذا كنت لا ترغب في المتابعة باستخدام برنامج **Factory Image Restore**، فانقر فوق **Cancel (إلغاء)**.



لا تلجأ لاستخدام برنامج **Factory Image Restore** من Dell إلا كوسيلة أخيرة لاستعادة نظام التشغيل. وذلك لأن هذا الخيار يعمل على استعادة محرك الأقراص الثابتة لديك إلى حالة التشغيل التي كان عليها عند شرائك للكمبيوتر. ويتم حذف أية برامج أو ملفات تمت إضافتها بعد استلام الكمبيوتر — بما في ذلك ملفات البيانات — بشكل دائم من محرك الأقراص الثابتة. تتضمن ملفات البيانات المستندات وجداويل البيانات ورسائل البريد الإلكتروني والصور الفوتوغرافية الرقمية وملفات الموسيقى وما إلى ذلك. قم بإنشاء نُسخ احتياطية من جميع البيانات قبل استخدام برنامج **Factory Image Restore** من Dell.

1. قم بتشغيل الكمبيوتر. عند ظهور شعار Dell،

اضغط على <F8> عدة مرات للوصول إلى إطار

**Advanced Boot Options** (خيارات التمهيد المتقدمة).

**ملاحظة:** إذا انتظرت لفترة طويلة وظهر شعار نظام التشغيل، فتابع الانتظار حتى تشاهد سطح مكتب نظام التشغيل **Microsoft® Windows®**، ثم قم بإيقاف تشغيل الكمبيوتر وأعد المحاولة.

## برنامج Factory Image Restore من Dell

△ تنبيه: يتسبب استخدام برنامج **Factory Image Restore** من Dell في حذف جميع البيانات الموجودة على محرك الأقراص الثابتة بشكل دائم وإزالة أية برامج أو برامج تشغيل تم تثبيتها بعد استلام الكمبيوتر. لذا فإن أمكن ذلك، عليك بإنشاء نُسخ احتياطية من البيانات قبل استخدام هذا الخيار. لا تستخدم برنامج **Factory Image Restore** من Dell إلا إذا لم يساعد الخيار **System Restore** (استعادة النظام) على حل مشكلة نظام التشغيل لديك.

✍ **ملاحظة:** لا يتوفر برنامج **Factory Image Restore** من Dell إذا تمت تهيئة محرك الأقراص الثابتة أو تقسيمه باستخدام قرص **Operating System** (نظام التشغيل).

✍ **ملاحظة:** قد لا يتوفر برنامج **Factory Image Restore** من Dell في دول بعينها أو على أجهزة كمبيوتر معينة.

إذا لم يساعد خيار System Restore (استعادة النظام) على حل المشكلة، فيمكنك التراجع عن آخر عملية استعادة نظام قمت بها.

### التراجع عن آخر عملية لاستعادة النظام



 ملاحظة: قبل التراجع عن آخر عملية لاستعادة النظام، قم بحفظ وإغلاق جميع الملفات المفتوحة وإنهاء أية برامج مفتوحة. لا تقم بتغيير أو فتح أو حذف أية ملفات أو برامج حتى تكتمل عملية استعادة النظام.

1. انقر فوق **Start** (ابدأ) .
2. في مربع البحث، اكتب System Restore (استعادة النظام) واضغط على <Enter>.
3. انقر فوق **Undo my last restoration** (التراجع عن آخر استعادة) ثم انقر فوق **Next** (التالي).

△ تنبيه: عليك بإنشاء نُسخ احتياطية من ملفات البيانات الخاصة بك بشكل منتظم. وذلك لأن الخيار **System Restore** (استعادة النظام) لا يعمل على مراقبة ملفات البيانات الخاصة بك أو استردادها.

 ملاحظة: تنطبق الإرشادات التالية على طريقة العرض الافتراضية بنظام التشغيل Windows، ولذلك فقد لا تنطبق إذا ما قمت بتغيير الإعدادات على كمبيوتر Dell™ الذي بحوزتك إلى طريقة العرض الكلاسيكية بنظام التشغيل Windows.

### بدء استعادة النظام

1. انقر فوق **Start** (ابدأ) .
  2. في مربع البحث، اكتب System Restore (استعادة النظام) واضغط على <Enter>.
-  ملاحظة: قد يظهر إطار **User Account Control** (التحكم في حساب المستخدم). إذا كنت أحد مسنولي الكمبيوتر، فانقر فوق **Continue** (متابعة) أو اتصل بالمسئول لمتابعة تنفيذ الإجراء المطلوب.
3. انقر فوق **Next** (التالي) واتبع المطالبات المتبقية على الشاشة.

## استعادة نظام التشغيل

- إذا كنت قد استلمت قرص Operating System (نظام التشغيل) مع الكمبيوتر الخاص بك، فيمكنك استخدامه لاستعادة نظام التشغيل. ورغم ذلك، فإن استخدام قرص Operating System (نظام التشغيل) يتسبب أيضًا في حذف جميع البيانات الموجودة على محرك الأقراص الثابتة. ولذا؛ فلا تستخدم هذا القرص إلا إذا لم يساعد الخيار System Restore (استعادة النظام) أو برنامج Factory Image Restore من Dell على حل مشكلة نظام التشغيل لديك.

### استعادة النظام

توفر أنظمة التشغيل Windows خيار System Restore (استعادة النظام) الذي يتيح لك إمكانية إرجاع الكمبيوتر إلى حالة تشغيل سابقة (دون التأثير على ملفات البيانات) وذلك إذا كانت التغييرات التي طرأت على الأجهزة أو البرامج أو غيرها من إعدادات النظام قد تركت الكمبيوتر في حالة تشغيلية غير مرغوب بها. ومن الجدير بالذكر أنه يمكن التراجع عن أية تغييرات يتم إجراؤها على الكمبيوتر باستخدام خيار System Restore (استعادة النظام).

يمكنك استعادة نظام التشغيل الخاص بك بالطرق التالية:

- يقوم الخيار System Restore (استعادة النظام) بإعادة الكمبيوتر إلى حالة التشغيل السابقة دون التأثير على ملفات البيانات. استخدم الخيار System Restore (استعادة النظام) كحل أول لاستعادة نظام التشغيل والحفاظ على ملفات البيانات.
- يعمل برنامج Factory Image Restore من Dell على استعادة محرك الأقراص الثابتة إلى حالة التشغيل التي كان عليها عند شرائك للكمبيوتر. يؤدي هذا الإجراء إلى حذف جميع البيانات الموجودة على محرك الأقراص الثابتة بشكل نهائي وإزالة أية برامج تم تثبيتها بعد استلام الكمبيوتر. ولذا؛ فلا تستخدم برنامج Factory Image Restore من Dell إلا إذا لم يساعد الخيار System Restore (استعادة النظام) على حل مشكلة نظام التشغيل لديك.

8. في حالة حدوث أية مشكلة خلال أحد الاختبارات، فسوف تظهر رسالة مع رمز الخطأ ووصف للمشكلة. قم بتدوين رمز الخطأ ووصف المشكلة واتصل بشركة Dell (راجع "الاتصال بشركة Dell" في صفحة 60).

 **ملاحظة:** يوجد رقم الصيانة الخاص بالكمبيوتر أعلى كل شاشة اختبار. ويساعدك رقم الصيانة على تعريف الكمبيوتر الخاص بك عند الاتصال بشركة Dell. 9. عندما تكتمل الاختبارات، قم بإغلاق شاشة الاختبار للعودة إلى إطار **Choose An Option** (تحديد خيار).

10. للخروج من أداة Dell Diagnostics للتشخيصات وإعادة تشغيل الكمبيوتر، انقر فوق **Exit** (إنهاء).

11. قم بإزالة قرص **Drivers and Utilities** (برامج التشغيل والأدوات المساعدة).

## بدء تشغيل أداة Dell Diagnostics للتشخيصات من قرص Drivers and Utilities (برامج التشغيل والأدوات المساعدة)

1. أدخل قرص *Drivers and Utilities* (برامج التشغيل والأدوات المساعدة).

2. قم بإيقاف تشغيل الكمبيوتر ثم أعد تشغيله. عند ظهور شعار DELL، اضغط على <F12> فوراً.

**ملاحظة:** إذا انتظرت لفترة طويلة وظهر شعار نظام التشغيل، فتابع الانتظار حتى تشاهد سطح مكتب نظام التشغيل *Microsoft® Windows®*، ثم قم بإيقاف تشغيل الكمبيوتر وأعد المحاولة.

**ملاحظة:** تقوم الخطوات التالية بتغيير تسلسل بدء التشغيل لمرة واحدة فقط. وفي المرة التالية التي تقوم فيها بتشغيل الكمبيوتر، يتم تمهيده وفقاً للأجهزة المحددة في برنامج إعداد النظام.

3. عند ظهور قائمة جهاز التمهيد، قم بتمييز *CD/DVD/CD-RW* واضغط على <Enter>.

4. حدد الخيار *Boot from CD-ROM* (التمهيد من محرك الأقراص المضغوطة) من القائمة التي تظهر واضغط على <Enter>.

5. اكتب 1 لبدء تشغيل قائمة القرص المضغوط واضغط على <Enter> للمتابعة.

6. حدد *Run the 32 Bit Dell Diagnostics* (تشغيل أداة Dell Diagnostics للتشخيصات إصدار 32 بت) من القائمة المرقمة. في حالة ظهور عدة إصدارات في القائمة، حدد الإصدار المناسب للكمبيوتر الخاص بك.

7. حدد الاختبار الذي تريد إجراءه.

Partition. Press any key to continue (تمهيد قسم أداة التشخيص من Dell. اضغط على أي مفتاح للمتابعة).

d. اضغط على أي مفتاح للانتقال إلى إطار

**Choose An Option (تحديد خيار).**

في حالة عدم تنشيط عملية تقييم النظام قبل التمهيد (PSA):

اضغط على أي مفتاح لبدء تشغيل أداة Dell Diagnostics للتشخيصات من قسم أداة التشخيص المساعدة على محرك الأقراص الثابتة لديك.

4. حدد الاختبار الذي تريد إجراءه.

5. في حالة حدوث أية مشكلة خلال أحد الاختبارات، فسوف تظهر رسالة مع رمز الخطأ ووصف للمشكلة. قم بتدوين رمز الخطأ ووصف المشكلة واتصل بشركة Dell (راجع "الاتصال بشركة Dell" في صفحة 60).

**ملاحظة:** يوجد رقم الصيانة الخاص بالكمبيوتر أعلى كل شاشة اختبار. ويساعدك رقم الصيانة على تعريف الكمبيوتر الخاص بك عند الاتصال بشركة Dell.

6. عندما تكتمل الاختبارات، قم بإغلاق شاشة الاختبار للعودة إلى إطار **Choose An Option (تحديد خيار).**

7. للخروج من أداة Dell Diagnostics للتشخيصات وإعادة تشغيل الكمبيوتر، انقر فوق **Exit (إنهاء).**

**ملاحظة:** إذا ظهرت رسالة تخطرك بعدم العثور على قسم لأداة التشخيص المساعدة، فقم بتشغيل أداة Dell Diagnostics للتشخيصات من قرص **Drivers and Utilities** (برامج التشغيل والأدوات المساعدة). في حالة تنشيط عملية تقييم النظام قبل التمهيد (PSA):

a. تبدأ عملية تقييم النظام قبل التمهيد (PSA) في إجراء الاختبارات.

b. في حالة اكتمال عملية تقييم النظام قبل التمهيد (PSA) بنجاح، تظهر الرسالة التالية:

"No problems have been found with this system so far. Do you want to run the remaining memory tests? This will take about 30 minutes or more. Do you want to continue? (Recommended)" (الم يتم اكتشاف

أية مشكلة تتعلق بهذا النظام حتى الآن. هل ترغب في إجراء اختبارات الذاكرة المتبقية؟ سيستغرق هذا الأمر 30 دقيقة أو أكثر. هل ترغب في المتابعة؟ (موصى به))."

c. إذا واجهتك أية مشكلات تتعلق بالذاكرة فاضغط على <y>، وإلا فاضغط على <n>.

يتم عرض الرسالة التالية: "Booting Dell Diagnostic Utility"

## بدء تشغيل أداة Dell Diagnostics للتشخيصات من محرك الأقراص الثابتة

توجد أداة Dell Diagnostics للتشخيصات في قسم مخفي للأدوات المساعدة للتشخيص على محرك الأقراص الثابتة لديك.

**ملاحظة:** إذا تعذر على الكمبيوتر عرض صورة الشاشة، فاتصل بشركة Dell (راجع "الاتصال بشركة Dell" في صفحة 60).

1. تأكد من توصيل الكمبيوتر بمأخذ تيار كهربائي يعمل بكفاءة.

2. قم بتشغيل الكمبيوتر (أو إعادة تشغيله).

3. عند ظهور شعار DELL™، اضغط على <F12> فوراً. حدد **Diagnostics (تشخيصات)** من قائمة بدء التشغيل ثم اضغط على <Enter>.

سيعمل هذا على تنشيط عملية تقييم النظام قبل التمهيد (PSA) في بعض أجهزة الكمبيوتر.

**ملاحظة:** إذا انتظرت لفترة طويلة وظهر شعار نظام التشغيل، فتابع الانتظار حتى تشاهد سطح مكتب نظام التشغيل® Microsoft® Windows، ثم قم بإيقاف تشغيل الكمبيوتر وأعد المحاولة.

## أداة Dell Diagnostics للتشخيصات

إذا واجهت مشكلة متعلقة بالكمبيوتر الخاص بك، فقم بإجراء الفحوصات المذكورة في قسم "مشكلات البرامج وعدم الاستجابة" في صفحة 39 وقم بتشغيل أداة Dell Diagnostics للتشخيصات قبل الاتصال بشركة Dell للحصول على المساعدة الفنية.

يوصى بطباعة هذه الإجراءات قبل البدء.

**ملاحظة:** لا تعمل أداة Dell Diagnostics للتشخيصات إلا مع أجهزة كمبيوتر Dell فقط.

**ملاحظة:** يعتبر قرص *Drivers and Utilities* (برامج التشغيل والأدوات المساعدة) اختياريًا وقد لا يتم إرفاقه مع الكمبيوتر.

راجع دليل تقنية Dell للاطلاع على معلومات تهيئة الكمبيوتر، وتأكد أن الجهاز الذي تريد اختباره يظهر في برنامج إعداد النظام وأنه نشط.

أبدأ تشغيل أداة Dell Diagnostics للتشخيصات من محرك الأقراص الثابتة أو من قرص *Drivers and Utilities* (برامج التشغيل والأدوات المساعدة).

## أداة استكشاف أخطاء الأجهزة وإصلاحها

إذا لم يتم اكتشاف أحد الأجهزة أثناء إعداد نظام التشغيل أو تم اكتشافه لكن تمت تهيئته بشكل غير صحيح، فيمكنك استخدام أداة استكشاف أخطاء الأجهزة وإصلاحها لحل مشكلة عدم التوافق هذه.

لبدء تشغيل أداة استكشاف أخطاء الأجهزة وإصلاحها:

1. انقر فوق **Start** (ابدأ)  ← **Help and Support** (التعليمات والدعم).

2. اكتب **hardware troubleshooter** (أداة استكشاف أخطاء الأجهزة وإصلاحها) في حقل البحث واضغط على **<Enter>** لبدء البحث.

3. في نتائج البحث، حدد الخيار الذي يقدم أفضل وصف للمشكلة واتبع باقي خطوات استكشاف الأخطاء وإصلاحها.

- إذا كان محرك الأقراص الثابتة هو جهاز التمهيد المستخدم، فتأكد من توصيل الكابلات وتركيب محرك الأقراص بشكل صحيح وتقسيمه كجهاز تمهيد.
- ادخل إلى إعداد النظام وتأكد من صحة معلومات تسلسل بدء التشغيل (راجع دليل تقنية **Dell** على موقع دعم **Dell** على الويب على العنوان **(support.dell.com)**).

### **No timer tick interrupt** (عدم توقف مؤشر المؤقت)

— قد تكون إحدى الشرائح الموجودة على لوحة النظام معطلة أو أن هناك عطلا ما باللوحة الأم. اتصل بشركة **Dell** للحصول على المساعدة (راجع "الاتصال بشركة **Dell**" في صفحة 60).

**USB over current error** (خطأ ارتفاع التيار بجهاز **USB**) — افصل جهاز **USB**. يحتاج جهاز **USB** الخاص بك إلى مزيد من الطاقة ليعمل بشكل صحيح. استخدم مصدر طاقة خارجياً لتوصيل جهاز **USB** أو إذا كان الجهاز يحتوي على كابلي **USB**، فقم بتوصيلهما.

تنبيه - اكتشف نظام المراقبة الذاتية لمحرك الأقراص الثابتة أن أحد المعاملات قد تجاوز نطاق التشغيل الطبيعي المحدد له. تتصح **Dell** بأن تقوم بإنشاء نسخة احتياطية من بياناتك بانتظام. قد يشير وجود معامل تجاوز نطاق التشغيل إلى احتمال وجود عطل بمحرك الأقراص الثابتة أو قد لا يشير إلى ذلك — حدث خطأ في تكنولوجيا المراقبة الذاتية والتحليل وإعداد التقارير (**S.M.A.R.T**)، قد يكون هناك عطل بمحرك الأقراص الثابتة. اتصل بشركة **Dell** للحصول على المساعدة (راجع "الاتصال بشركة **Dell**" في صفحة 60).



## رسائل النظام

في حالة وجود أية مشكلة أو عطل بجهاز الكمبيوتر، فقد يعرض رسالة نظام ستساعدك على تحديد سبب المشكلة والإجراء المطلوب لحلها.

**ملاحظة:** إذا لم تكن الرسالة التي تلقيتها مدرجة في النماذج التالية، فراجع المستندات الخاصة بنظام التشغيل أو البرنامج الذي كان قيد التشغيل عند ظهور هذه الرسالة. ويمكنك بدلاً من ذلك الاطلاع على دليل تقنية Dell على محرك الأقراص الثابتة أو على موقع دعم Dell على الويب على العنوان **support.dell.com** أو مراجعة "الاتصال بشركة Dell" في صفحة 60 للحصول على المساعدة.

**Alert! Previous attempts at booting this [system] have failed at checkpoint [nnnn].** (تنبيه! فشلت محاولات سابقة عند تمهيد هذا النظام عند نقطة المراجعة [nnnn]). للمساعدة على حل هذه المشكلة، الرجاء تدوين نقطة المراجعة هذه والاتصال بالدعم الفني التابع لشركة Dell — فشل الكمبيوتر في استكمال إجراءات التمهيد ثلاث مرات متتالية بسبب نفس الخطأ. اتصل بشركة Dell للحصول على المساعدة (راجع "الاتصال بشركة Dell" في صفحة 60).

**CMOS checksum error (خطأ في المجموع الاختباري لـ CMOS)** — احتمال حدوث عطل في اللوحة الأم أو انخفاض مستوى شحن بطارية ساعة الوقت الفعلي (RTC). اتصل بشركة Dell للحصول على المساعدة (راجع "الاتصال بشركة Dell" في صفحة 60).

**CPU fan failure (عطل بمروحة وحدة المعالجة المركزية)** — حدث عطل ما في مروحة وحدة المعالجة المركزية. اتصل بشركة Dell للحصول على المساعدة (راجع "الاتصال بشركة Dell" في صفحة 60).

**Hard-disk drive failure (عطل في محرك الأقراص الثابتة)** — احتمال حدوث عطل في محرك الأقراص الثابتة أثناء إجراء الاختبار الذاتي عند بدء التشغيل (POST). اتصل بشركة Dell للحصول على المساعدة (راجع "الاتصال بشركة Dell" في صفحة 60).

**Hard-disk drive failure (عطل في محرك الأقراص الثابتة)** — احتمال حدوث عطل في محرك الأقراص الثابتة أثناء إجراء اختبار تمهيد محرك الأقراص الثابتة. اتصل بشركة Dell للحصول على المساعدة (راجع "الاتصال بشركة Dell" في صفحة 60).

**Keyboard failure (عطل في لوحة المفاتيح)** — عطل في لوحة المفاتيح أو أن الكابل غير مثبت بإحكام. إذا استمرت المشكلة بعد إعادة تركيب الكابل، فقم باستبدال لوحة المفاتيح.

**No boot device available (لا يتوفر جهاز تمهيد)** — لا يوجد قسم قابل للتمهيد على محرك الأقراص الثابتة أو أن كابل محرك الأقراص الثابتة غير مثبت بإحكام أو لا يوجد جهاز قابل للتمهيد.

## استخدام أدوات الدعم

### مركز الدعم الخاص بشركة Dell

يساعدك مركز الدعم الخاص بشركة Dell في الحصول على معلومات الخدمة والدعم والمعلومات الخاصة بالنظام التي تحتاجها.

لبدء تشغيل التطبيق، انقر فوق الرمز  الموجود على شريط المهام.

تقوم صفحة مركز الدعم الخاص بشركة Dell الرئيسية بعرض رقم طراز الكمبيوتر الذي تستخدمه ورقم الصيانة ورمز الخدمة السريعة، فضلاً عن معلومات الاتصال بالخدمة. كما توفر الصفحة الرئيسية ارتباطات للوصول إلى ما يلي:

التعليمات الذاتية (استكشاف الأخطاء وإصلاحها والأمان وأداء النظام والشبكة/الإنترنت والنسخ الاحتياطي / استرداد البيانات ونظام التشغيل (Windows)



التنبيهات (تنبيهات الدعم الفني الخاصة بالكمبيوتر)



المساعدة من Dell (وتتضمن الدعم الفني باستخدام أداة DellConnect™ وخدمة العملاء والتدريب والبرامج التعليمية والمساعدة الإرشادية من خلال الاتصال بشركة Dell والفحص عبر الإنترنت باستخدام أداة PC (CheckUp)



حول النظام الخاص بك (مستندات النظام ومعلومات الضمان ومعلومات النظام والترقيات والملحقات)



للحصول على مزيد من المعلومات حول مركز الدعم الخاص بشركة Dell وأدوات الدعم المتوفرة، انقر فوق علامة التثبيت الخدمات في موقع الويب [support.dell.com](http://support.dell.com).

- قم بإنشاء نسخة احتياطية من ملفاتك على الفور.
- استخدم برنامجًا للكشف عن الفيروسات لفحص محرك الأقراص الثابتة أو الأقراص المضغوطة.
- قم بحفظ وإغلاق أية ملفات أو برامج مفتوحة وإيقاف تشغيل الكمبيوتر من قائمة **Start (ابدأ)**.
- راجع مستندات البرنامج أو اتصل بالجهة المصنعة لهذا البرنامج للحصول على المعلومات الخاصة باستكشاف الأخطاء وإصلاحها:

– تأكد من توافق البرنامج مع نظام التشغيل المثبت على الكمبيوتر لديك.

– تأكد أن الكمبيوتر المستخدم يفى بالحد الأدنى من متطلبات الأجهزة اللازمة لتشغيل البرنامج. راجع مستندات البرنامج للحصول على المعلومات.

– تأكد من تثبيت البرنامج وتهيئته بشكل صحيح.

– تحقق من عدم تعارض برامج تشغيل الأجهزة مع هذا البرنامج.

– إذا لزم الأمر، فقم بإلغاء تثبيت هذا البرنامج وإعادة تثبيته مرة أخرى.

## نظام التشغيل Windows Vista

1. انقر فوق **Start (ابدأ)** ← **Control Panel (لوحة التحكم) ← Programs (البرامج) ← Use an older program with this version of Windows (استخدام برنامج أقدم مع هذا الإصدار من Windows)**.

2. في شاشة الترحيب، انقر فوق **Next (التالي)**.

3. اتبع الإرشادات التي تظهر على الشاشة.

## نظام التشغيل Windows 7

1. انقر فوق **Start (ابدأ)**.

2. في مربع البحث، اكتب **Use an older program with this version of Windows (استخدام برنامج أقدم مع هذا الإصدار من Windows)** واضغط على **<Enter>**.

3. اتبع الإرشادات التي تظهر في معالج **Program Compatibility (توافق البرامج)**.

في حالة مواجهة مشكلات أخرى متعلقة بالبرامج —

- قم بتدوين رمز الخطأ ووصف المشكلة واتصل بشركة Dell (راجع "الاتصال بشركة Dell" في صفحة 60).

في حالة توقف الكمبيوتر عن الاستجابة أو ظهور شاشة زرقاء ثابتة —

 تحذير: قد تفقد بياناتك إذا لم تتمكن من إيقاف نظام التشغيل.

إذا لم تتمكن من الحصول على استجابة بالضغط على أي مفتاح بلوحة المفاتيح أو تحريك الماوس، فاضغط على زر الطاقة من 8 إلى 10 ثوانٍ على الأقل حتى يتم إيقاف تشغيل الكمبيوتر، ثم أعد تشغيله مرة أخرى.

في حالة تصميم أحد البرامج ليتوافق مع إصدار سابق من نظام التشغيل **Microsoft® Windows®** —

قم بتشغيل **Program Compatibility**

**Wizard** (معالج توافق البرامج). يقوم **Program**

**Compatibility Wizard** (معالج توافق البرامج)

بتهيئة البرنامج بحيث يتم تشغيله في بيئة مشابهة لبيئات

إصدار سابق من نظام التشغيل **Microsoft Windows**.

## مشكلات البرامج وعدم الاستجابة

في حالة تعذر بدء تشغيل الكمبيوتر — تأكد من توصيل كابل الطاقة بالكمبيوتر ومأخذ التيار الكهربائي بإحكام.

في حالة توقف أحد البرامج عن الاستجابة —

قم بإنهاء هذا البرنامج باتباع الخطوات التالية:

1. اضغط على **<Ctrl><Shift><Esc>** في نفس الوقت.

2. انقر فوق **Applications** (تطبيقات).

3. انقر فوق البرنامج الذي توقف عن الاستجابة

4. انقر فوق **End Task** (إنهاء المهمة).

في حالة تعطل أحد البرامج بشكل متكرر — راجع مستندات هذا البرنامج. إذا لزم الأمر، قم بإلغاء تثبيت هذا البرنامج وإعادة تثبيته مرة أخرى.

 ملاحظة: عادةً ما تشتمل البرامج على إرشادات التثبيت في المستندات الخاصة بها أو على القرص المضغوط المرفق معها.

## مشكلات الذاكرة

في حالة تلقي رسالة تشير إلى عدم وجود ذاكرة كافية —

- قم بحفظ أية ملفات مفتوحة وإغلاقها وإنهاء أية برامج مفتوحة لا تستخدمها، وذلك لترى هل ساعد هذا الإجراء على حل المشكلة أم لا.
- راجع مستندات البرنامج لمعرفة الحد الأدنى من متطلبات الذاكرة. للحصول على المساعدة، اتصل بشركة Dell (راجع "الاتصال بشركة Dell" في صفحة 60).

- قم بتشغيل أداة Dell Diagnostics للتشخيصات (راجع "أداة Dell Diagnostics للتشخيصات" في صفحة 44).

في حالة مواجهة مشكلات أخرى متعلقة بالذاكرة —

- قم بتشغيل أداة Dell Diagnostics للتشخيصات (راجع "أداة Dell Diagnostics للتشخيصات" في صفحة 44).
- اتصل بشركة Dell (راجع "الاتصال بشركة Dell" في صفحة 60).

في حالة مواجهة تداخل يتسبب في إعاقة الاستقبال على الكمبيوتر — هناك إشارة غير مرغوب بها تتسبب في حدوث تداخل من خلال مقاطعة الإشارات الأخرى أو حظرها. وفيما يلي بعض الأسباب المحتملة للتداخل:

- كابلات الإطالة الخاصة بالطاقة ولوحة المفاتيح والماوس.
- توصيل عدة أجهزة بمشترك تيار كهربائي واحد.
- توصيل عدة مشتركات تيار كهربائي بنفس مأخذ التيار الكهربائي.

## مشكلات الطاقة

في حالة انطفاء مصباح الطاقة — هذا يعني أن الكمبيوتر في وضع الإسبات أو إيقاف التشغيل أو لا يستقبل طاقة. ويحتمل أيضاً وجود مشكلة بلوحة النظام.

- اضغط على زر التشغيل لاستكمال التشغيل الطبيعي.
- إذا كان الكمبيوتر متصلاً بمشترك تيار كهربائي، فتأكد أن هذا المشترك متصل بمأخذ تيار كهربائي وأنه في وضع التشغيل. وعليك كذلك بتجنب أجهزة حماية الطاقة ومشتركات التيار الكهربائي وكابلات الإطالة للتحقق من بدء تشغيل الكمبيوتر بشكل صحيح.
- تأكد من عمل مأخذ التيار الكهربائي من خلال اختباره باستخدام جهاز آخر، كمصباح على سبيل المثال.
- إذا استمرت المشكلة، فاتصل بشركة Dell (راجع "الاتصال بشركة Dell" في صفحة 60).

في حالة إضاءة مصباح الطاقة بلون أبيض ثابت وعدم استجابة الكمبيوتر —

اتصل بشركة Dell (راجع "الاتصال بشركة Dell" في صفحة 60).

في حالة وميض مصباح الطاقة بلون أبيض —

الكمبيوتر في حالة السكون. اضغط على أي مفتاح على لوحة المفاتيح أو قم بتحريك الماوس أو اضغط على زر الطاقة لاستكمال التشغيل الطبيعي.

في حالة إضاءة مصباح الطاقة بلون كهربائي ثابت —

يتعذر على لوحة النظام بدء التهيئة. قد تكون هناك مشكلة في لوحة النظام أو وحدة التزويد بالطاقة. للحصول على المساعدة، اتصل بشركة Dell (راجع "الاتصال بشركة Dell" في صفحة 60).

في حالة وميض مصباح الطاقة بلون كهربائي —

هذا يعني أن الكمبيوتر قد اكتشف خطأ ما أثناء إجراء الاختبار الذاتي عند بدء التشغيل (POST). سيصدر المصباح وميضاً مع رموز إشارات التنبيه الصوتية الثلاثة الخاصة بنظام الإدخال والإخراج الأساسي (BIOS) للإشارة إلى هذا الخطأ. للحصول على المساعدة، اتصل بشركة Dell (راجع "الاتصال بشركة Dell" في صفحة 60).

## مشكلات الشبكة

### الاتصالات اللاسلكية

في حالة فقدان الاتصال بالشبكة اللاسلكية —

جهاز التوجيه اللاسلكي غير متصل أو تم تعطيل الاتصال اللاسلكي على الكمبيوتر.

- افحص جهاز التوجيه اللاسلكي لتتأكد أنه قيد التشغيل ومتصل بمصدر البيانات المستخدم (مودم كابل أو لوحة وصل شبكة الاتصال).
- قد يتسبب التداخل في حظر الاتصال اللاسلكي لديك أو مقاطعته. حاول تغيير موضع الكمبيوتر ليصبح أكثر قرباً من جهاز التوجيه اللاسلكي.
- أعد إجراء الاتصال بجهاز التوجيه اللاسلكي (راجع "إعداد اتصال لاسلكي" في صفحة 13).

### الاتصالات السلكية

في حالة فقدان الاتصال بالشبكة السلكية — كابل الشبكة غير مثبت بإحكام أو تالف.

- افحص الكابل لتتأكد أنه متصل وغير تالف.

تعمل مصابيح سلامة الاتصال ونشاط الشبكة الموجودة بموصل الشبكة المدمج على تزويدك بإمكانية التحقق من عمل الاتصال بشكل سليم كما توفر معلومات حول الحالة على النحو التالي:

مصباح سلامة الاتصال

- أخضر — يوجد اتصال جيد بين شبكة بسرعة 10/100 ميجابت في الثانية وجهاز الكمبيوتر.
  - برتقالي — يوجد اتصال جيد بين شبكة بسرعة 1000 ميجابت في الثانية وجهاز الكمبيوتر.
  - مطفاً — لا يكتشف الكمبيوتر أي اتصال فعلي بالشبكة.
-  **ملاحظة:** يُعد مصباح سلامة الاتصال الموجود بموصل الشبكة خاصاً باتصال الشبكة السلكية فقط. فلا يعمل مصباح سلامة الاتصال على بيان حالة الاتصالات اللاسلكية.

مصباح نشاط الشبكة

- وميض بلون أصفر — يشير إلى وجود نشاط على الشبكة.
- مطفاً — يشير إلى عدم وجود أي نشاط على الشبكة.

## حل المشكلات

يوفر هذا القسم معلومات حول استكشاف الأخطاء وإصلاحها للكمبيوتر الذي بحوزتك. إذا لم تستطع حل المشكلة التي تواجهك باستخدام الإرشادات التالية، فراجع "استخدام أدوات الدعم" في صفحة 41 أو "الاتصال بشركة Dell" في صفحة 60.

### رموز إشارات التنبيه الصوتية

قد يصدر الكمبيوتر سلسلة من إشارات التنبيه الصوتية أثناء بدء التشغيل إذا تعذر على الشاشة عرض الأخطاء أو المشكلات. ويتم تحديد المشكلات من خلال هذه السلسلة من إشارات التنبيه الصوتية التي تسمى رموز إشارات التنبيه الصوتية.

إذا صدرت إشارة تنبيه صوتية عن الكمبيوتر أثناء بدء التشغيل، فقم بتدوين رمز إشارة التنبيه الصوتية هذه و اتصل بشركة Dell (راجع "الاتصال بشركة Dell" في صفحة 60).

#### سلسلة إشارات التنبيه الصوتية (رمز إشارة التنبيه الصوتية)

المشكلة المحتملة	إشارة تنبيه صوتية واحدة
احتمال حدوث عطل باللوحة الأم - حدث عطل في المجموع الاختباري لذاكرة القراءة فقط (ROM) بنظام الإدخال والإخراج الأساسي (BIOS)	إشارة تنبيه صوتية واحدة
لم يتم اكتشاف ذاكرة الوصول العشوائي (RAM)	إشارتا تنبيه صوتيتان
احتمال حدوث عطل في اللوحة الأم - خطأ بمجموعة الشرائح	ثلاث إشارات تنبيه صوتية
فشل القراءة من/الكتابة إلى ذاكرة الوصول العشوائي (RAM)	أربع إشارات تنبيه صوتية
عطل في ساعة الوقت الفعلي	خمس إشارات تنبيه صوتية
عطل ببطاقة أو شريحة الفيديو	ست إشارات تنبيه صوتية
عطل بالمعالج	سبع إشارات تنبيه صوتية
عطل بالشاشة	ثماني إشارات تنبيه صوتية



## شريط مهام Dell

"شريط مهام Dell" هي مجموعة من الرموز التي توفر إمكانية الوصول بسهولة إلى التطبيقات والملفات والمجلدات التي يتم استخدامها بشكل متكرر. ويمكنك تخصيص "شريط المهام" عن طريق القيام بما يلي:

- إضافة رموز أو إزالتها
- تغيير لون وموقع "شريط المهام"
- تغيير الرموز ذات الصلة في فئات
- تغيير الإجراء الذي تقوم به الرموز



### إزالة فئة أو رمز

1. انقر بزر الماوس الأيمن فوق الفئة أو الرمز على "شريط المهام" وانقر فوق **Delete shortcut** (حذف اختصار) أو **Delete category** (حذف فئة).
  2. اتبع الإرشادات التي تظهر على الشاشة.
- تخصيص "شريط المهام"

1. انقر بزر الماوس الأيمن فوق "شريط المهام" ثم انقر فوق **Advanced Setting ...** (إعداد متطور...).
2. حدد الخيار المطلوب لتخصيص "شريط المهام".

### إضافة إحدى الفئات

1. انقر بزر الماوس الأيمن فوق شريط المهام، ثم انقر فوق **Add → Category** (إضافة فئة). يتم عرض إطار **Add/Edit Category** (إضافة/تعديل فئة).
  2. أدخل عنواناً للفئة في حقل **Title** (العنوان).
  3. حدد رمزاً للفئة من مربع **Select an image:** (تحديد صورة:).
  4. انقر فوق **Save** (حفظ).
- إضافة رمز

قم بسحب الرمز وإسقاطه على "شريط المهام" أو إحدى الفئات.

**ملاحظة:** هناك إصدارات معينة من نظام التشغيل Windows Vista توفر خيارًا لنسخ محتويات الكمبيوتر احتياطيًا.

2. اتبع الإرشادات الواردة في معالج **Back Up Files** (نسخ الملفات احتياطيًا).

نظام التشغيل *Windows 7*

1. انقر فوق **Start** (ابدأ)  ← **Control Panel** (لوحة التحكم) ← **Back Up and Restore** (النسخ الاحتياطي والاستعادة).

2. انقر فوق **Set up backup ...** (إعداد النسخ الاحتياطي).

3. اتبع الإرشادات التي تظهر في معالج **Configure Backup** (تكوين النسخ الاحتياطي).

نظام التشغيل *Windows 7*

1. انقر فوق **Start** (ابدأ)  ← **Control Panel** (لوحة التحكم) ← **Getting Started** (الشروع في العمل) ← **Transfer files from another computer** (نقل الملفات من كمبيوتر آخر).

2. اتبع الإرشادات التي تظهر في معالج **Windows Easy Transfer** (أداة النقل السهل لـ Windows).

**إجراء نسخ احتياطي للبيانات**

يوصى بإجراء نسخ احتياطي دوري للملفات والمجلدات الموجودة على الكمبيوتر لديك. لإجراء نسخ احتياطي للملفات، اتبع الخطوات التالية:

نظام التشغيل *Windows Vista*

1. انقر فوق **Start** (ابدأ)  ← **Control Panel** (لوحة التحكم) ← **System and Maintenance** (النظام والصيانة) ← **Backup and Restore Center** (مركز النسخ الاحتياطي والاستعادة) ← **Backup files** (نسخ الملفات احتياطيًا). إذا ظهر إطار **User Account Control** (التحكم في حساب المستخدم)، فانقر فوق **Continue** (متابعة).

## نقل المعلومات إلى كمبيوتر جديد

### نظام التشغيل Windows Vista

 **ملاحظة:** تنطبق الإرشادات التالية على طريقة العرض الافتراضية بنظام التشغيل Windows، ولذلك فقد لا تنطبق إذا ما قمت بتغيير الإعدادات على كمبيوتر Dell™ الذي بحوزتك إلى طريقة العرض الكلاسيكية بنظام التشغيل Windows.

1. انقر فوق **Start** (ابدأ)  ← **Control Panel** (لوحة التحكم) ← **System and Maintenance** (النظام والصيانة) ← **Welcome Center** (مركز الترحيب) ← **Transfer files and settings** (نقل الملفات والإعدادات). إذا ظهر إطار **User Account Control** (التحكم في حساب المستخدم)، فانقر فوق **Continue** (متابعة).
2. اتبع الإرشادات التي تظهر في معالج **Windows Easy Transfer** (أداة النقل السهل لـ Windows).

- **High performance** (أداء فائق) — يوفر خيار الطاقة هذا أعلى مستوى من أداء النظام على الكمبيوتر عن طريق تغيير سرعة المعالج بما يتناسب مع النشاط الذي تقوم به وزيادة أداء النظام إلى الحد الأقصى.

### نظام التشغيل Windows 7

- **Power saver** (توفير الطاقة) — يعمل خيار الطاقة هذا على توفير طاقة الكمبيوتر لديك من خلال خفض أداء النظام لإطالة العمر الافتراضي للكمبيوتر إلى الحد الأقصى وتقليل كمية الطاقة التي يستهلكها الكمبيوتر طوال عمره الافتراضي.
- **Balanced** (متوازن) (موصى به) — يعمل خيار الطاقة هذا على موازنة أداء الكمبيوتر لديك تلقائيًا عن طريق قصر استهلاك الطاقة على الأجهزة النشطة فقط.

### تخصيص إعدادات الطاقة

يمكنك استخدام خيارات الطاقة بنظام التشغيل المستخدم لتهيئة إعدادات الطاقة الخاصة بالكمبيوتر. يعمل نظام التشغيل **Microsoft® Windows®** المثبت على كمبيوتر Dell الذي بحوزتك على توفير الخيارات التالية:

#### نظام التشغيل *Windows Vista*

- **Dell Recommended (توصي به Dell)** — يوفر خيار الطاقة هذا أداءً كاملاً عندما تحتاج إليه ويعمل على توفير الطاقة أثناء فترات عدم النشاط.
- **Power saver (توفير الطاقة)** — يعمل خيار الطاقة هذا على توفير طاقة الكمبيوتر لديك من خلال خفض أداء النظام لإطالة العمر الافتراضي للكمبيوتر إلى الحد الأقصى وتقليل كمية الطاقة التي يستهلكها الكمبيوتر طوال عمره الافتراضي.

### تخصيص سطح المكتب

يمكنك استخدام خيارات التخصيص المتوفرة بنظام التشغيل لديك لتغيير المظهر والدقة والخلفية وشاشة التوقف وما إلى ذلك.

#### نظام التشغيل *Windows Vista*

1. انقر بزر الماوس الأيمن على مساحة مفتوحة بسطح المكتب.

2. انقر فوق **Personalize (تخصيص)** لفتح إطار **Personalize appearance and sounds (إضفاء طابع شخصي على المظهر والأصوات)** ومعرفة المزيد حول خيارات التخصيص المتاحة.

#### نظام التشغيل *Windows 7*

1. انقر بزر الماوس الأيمن على مساحة مفتوحة بسطح المكتب.

2. انقر فوق **Personalize (تخصيص)** لفتح إطار **Change the visuals and sounds on your computer (تغيير المؤثرات المرئية والأصوات على الكمبيوتر)** ومعرفة المزيد حول خيارات التخصيص المتاحة.

## مميزات البرامج



**ملاحظة:** لمزيد من المعلومات حول الميزات الموضحة في هذا القسم، راجع دليل تقنية Dell المتوفر مع جهاز الكمبيوتر الخاص بك أو على موقع دعم Dell على الويب على العنوان [support.dell.com](http://support.dell.com).

## الإنتاجية والاتصال

يمكنك استخدام الكمبيوتر الذي بحوزتك لإنشاء عروض تقديمية وكتيبات ترويجية وبطاقات معاينة وإعلانات مطبوعة وجداول بيانات. كما تستطيع تحرير الصور الفوتوغرافية والصور الرقمية وعرضها. تحقق من طلب الشراء الخاص بالبرامج المثبتة على الكمبيوتر لديك.

بعد الاتصال بالإنترنت، يمكنك الوصول إلى مواقع الويب وإعداد حساب بريد إلكتروني وتحميل الملفات وتنزيلها، فضلاً عن إنجاز المهام الأخرى ذات الصلة.

## الترفيه والوسائط المتعددة

يمكنك استخدام الكمبيوتر الذي بحوزتك لمشاهدة مقاطع الفيديو وتشغيل الألعاب وإنشاء الأقراص المضغوطة الخاصة بك والاستماع إلى الموسيقى والمحطات الإذاعية. قد يدعم محرك الأقراص الضوئية تنسيقات متعددة لوسائط الأقراص، بما في ذلك الأقراص المضغوطة وأقراص DVD.

يمكنك تنزيل الصور وملفات الفيديو أو نسخها من الأجهزة المحمولة، مثل الكاميرات الرقمية والهواتف المحمولة. وتتيح لك التطبيقات البرمجية الاختيارية إمكانية تنظيم وإنشاء ملفات الموسيقى والفيديو التي يمكن تسجيلها على الأقراص أو حفظها على منتجات محمولة مثل مشغلات MP3 والأجهزة الترفيهية المحمولة أو تشغيلها وعرضها مباشرةً على أجهزة التلفاز وأجهزة العرض ومعدات المسرح المنزلي المتصلة.

---

**1 مؤشر نشاط الكاميرا** — يوضح ما إذا كانت الكاميرا قيد التشغيل أم إيقاف التشغيل.

**2 الكاميرا** — كاميرا مدمجة لالتقاط مقاطع الفيديو وعقد المؤتمرات والردشة.

**3 الميكروفون** — لتوفير صوت فائق الجودة للردشة عبر الفيديو وتسجيل مقاطع الصوت.

---

## ميزات الشاشة

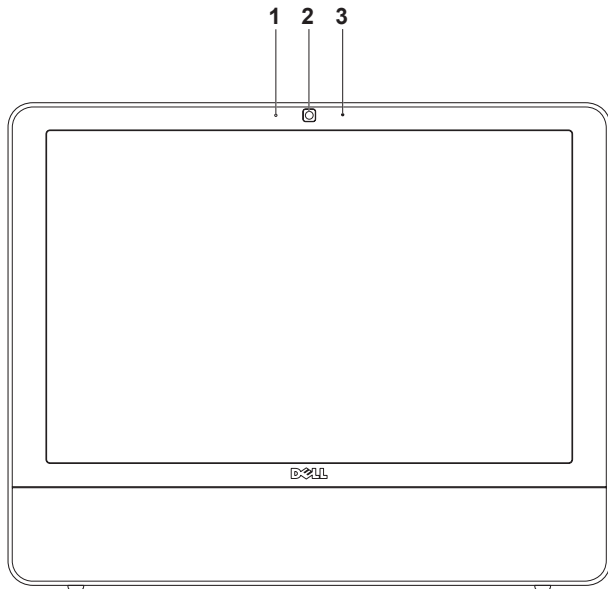

- 1  موصل الطاقة — للتوصيل بكابل الطاقة. قد يختلف شكل هذا الموصل.
- 2  موصل متوازي — للتوصيل بالطرز القديمة من الطابعات والمساحات الضوئية.
- 3  موصل الشبكة — للتوصيل بشبكة أو جهاز ذي نطاق ترددي عريض إذا كنت تستخدم شبكة سلكية. يشير المصباحان الموجودان بجوار الموصل إلى حالة اتصال الشبكة السلكية ونشاطها.
- 4  موصل الماوس PS/2 — للتوصيل بماوس PS/2 قياسي.
- 5  موصل خرج الخط — للتوصيل بمكبر صوت أو نظام صوت متصل بالطاقة.
- 6  موصل لوحة المفاتيح PS/2 — للتوصيل بلوحة مفاتيح PS/2 قياسية.
- 7  موصلات USB 2.0 (عدد 3 موصلات) — للتوصيل بأجهزة USB، كماوس أو لوحة مفاتيح أو طابعة أو محرك أقراص خارجي أو مشغل MP3.
- 8  موصل تسلسلي — للتوصيل بالطرز القديمة من الطابعات وأجهزة المودم الخارجية.



## موصلات اللوحة الخلفية

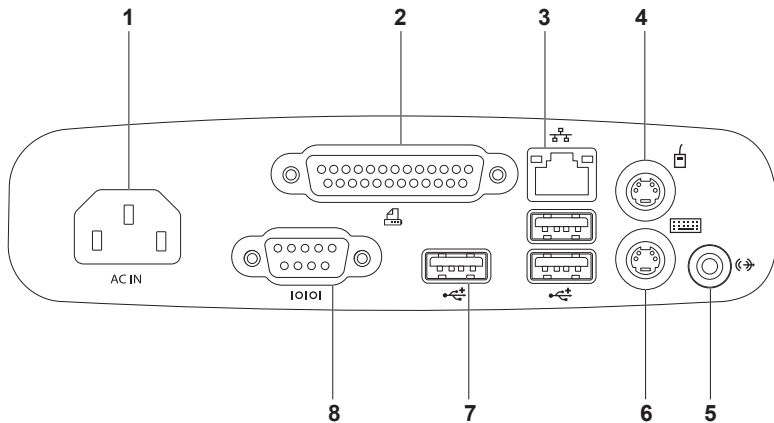

- 1 **غطاء حامل متوافق مع معايير VESA** — لتغطية فتحات المسامير اللولبية للحامل المتوافق مع معايير VESA. عليك بإزالة هذا الغطاء لتتمكن من تركيب الكمبيوتر الذي بحوزتك على حامل متوافق مع معايير VESA. يمكنك شراء الحامل المتوافق مع معايير VESA من موقع الويب الخاص بشركة Dell على العنوان [www.dell.com](http://www.dell.com).
- 2 **موصلات اللوحة الخلفية** — لتوصيل أجهزة USB وأجهزة الصوت والأجهزة الأخرى بالموصلات المناسبة.
- 3 **رقم الصيانة/رمز الخدمة السريعة** — استخدم هذه المعلومات لتعريف جهاز الكمبيوتر الذي بحوزتك على موقع الويب [support.dell.com](http://support.dell.com) أو عند الاتصال بالدعم الفني.

## ميزات الجانب الخلفي

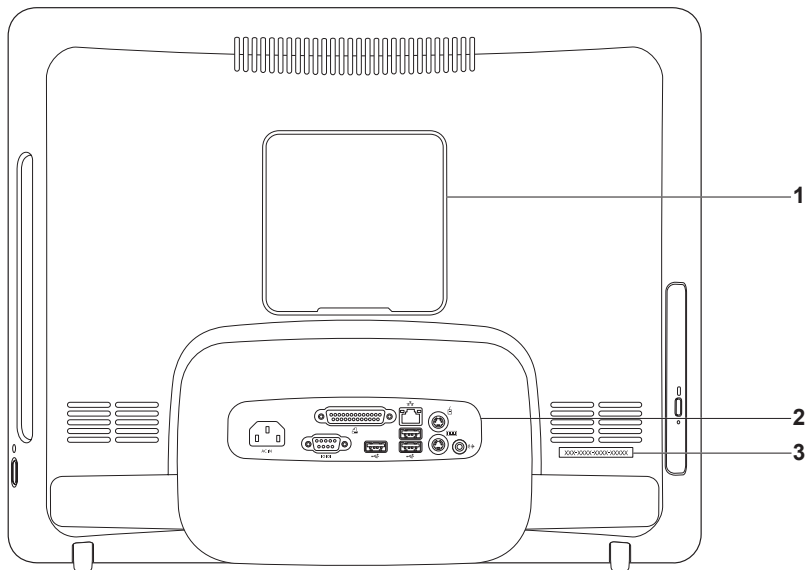

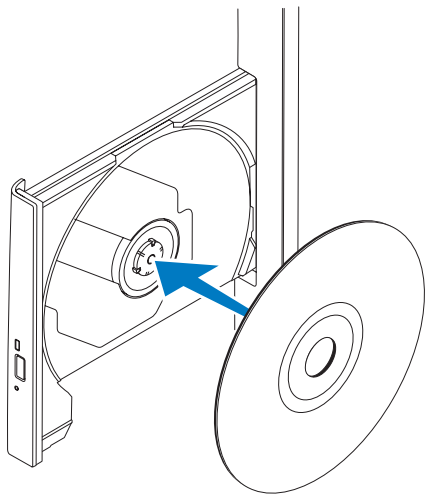

## استخدام محرك الأقراص الضوئية

△ تنبيه: لا تضغط على درج الأقراص لأسفل عند فتحه أو إغلاقه. عليك بترك الدرج مغلقاً عندما لا تستخدم محرك الأقراص.

△ تنبيه: لا تقم بتحريك الكمبيوتر أثناء تشغيل القرص أو التسجيل عليه.

1. اضغط على زر الإخراج الموجود على محرك الأقراص الضوئية.
2. اسحب درج محرك الأقراص الضوئية إلى الخارج.
3. ضع القرص بحيث يكون الوجه الذي تظهر عليه الطباعة متجهًا نحوك وقم بتثبيت القرص على محور الدوران.
4. ادفع درج محرك الأقراص الضوئية برفق داخل محرك الأقراص مرة أخرى.

---

**1 حامل الكمبيوتر** — يوفر الاستقرار للكمبيوتر كما يتيح لك إمكانية ضبط الشاشة على زاوية عرض مريحة لك.

**2 فتحة كابل الأمان** — تستخدم لتوصيل أحد الأقفال المتوفرة في الأسواق بجهاز الكمبيوتر.

**3 زر إخراج محرك الأقراص الضوئية** — لفتح محرك الأقراص الضوئية عند الضغط عليه.

**4 مصباح محرك الأقراص الضوئية** — يومض عند الضغط على زر إخراج محرك الأقراص الضوئية أو أثناء قراءة القرص.

**5 محرك الأقراص الضوئية** — لتشغيل الأقراص المضغوطة وأقراص DVD أو التسجيل عليها. تأكد من إدخال القرص بحيث يكون الوجه الذي تظهر عليه الطباعة متجهًا نحوك.

---

## ميزات الجانب الأيسر

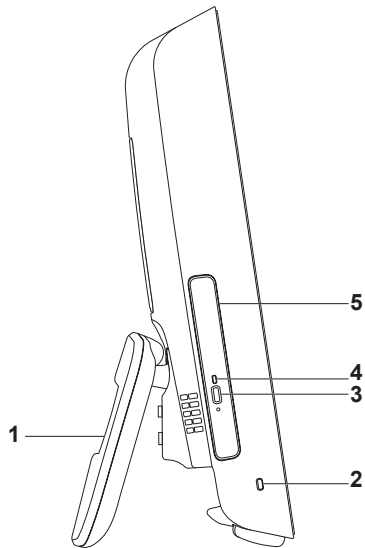

- 1  زر الضبط التلقائي — لضبط الشاشة تلقائيًا تبعًا لإشارة الفيديو الواردة.
- 2  زر ضبط السطوع — لتوفير إمكانية وصول مباشرة إلى قائمة التحكم في "السطوع". يمكنك زيادة مستوى السطوع أو تقليله عن طريق ضبط عنصر التحكم في شريط التمرير. استخدم + (زر الضبط التلقائي) أو - (زر ضبط السطوع) لضبط شريط التمرير.
- 3  قارئ بطاقات وسائط يمكنه قراءة 8 أنواع بطاقات في فتحة واحدة — يوفر طريقة سريعة وسهلة لعرض ومشاركة الصور الفوتوغرافية الرقمية وملفات الموسيقى ومقاطع الفيديو والمستندات المخزنة على أنواع بطاقات الذاكرة الرقمية التالية:
  - بطاقة الذاكرة الرقمية الآمنة Secure Digital (بطاقة SD)
  - البطاقة الرقمية الآمنة للإدخال والإخراج (SDIO)
  - بطاقة الوسائط المتعددة Multi Media Card (بطاقة MMC)
  - بطاقة Memory Stick
  - بطاقة Memory Stick PRO
  - بطاقة xD-Picture Card
  - بطاقة SD عالية السرعة
  - بطاقة SD عالية الكثافة
- 4  موصل IEEE 1394a — للتوصيل بأجهزة الوسائط المتعددة التسلسلية عالية السرعة، مثل كاميرات الفيديو الرقمية.
- 5  موصلات USB 2.0 (عدد 3 موصلات) — للتوصيل بأجهزة USB، كماوس أو لوحة مفاتيح أو طابعة أو محرك أقراص خارجي أو مشغل MP3.
- 6  موصل الميكروفون أو دخل الخط — للتوصيل بميكروفون أو كابل صوت للإدخال.
- 7  موصل سماعة الرأس أو خرج الخط — للتوصيل بسماعات الرأس. ملاحظة: للتوصيل بمكبر صوت أو نظام صوت متصل بالطاقة، استخدم موصل خرج الخط الموجود بالجزء الخلفي من الكمبيوتر.



## أزرار وموصلات اللوحة اليمنى

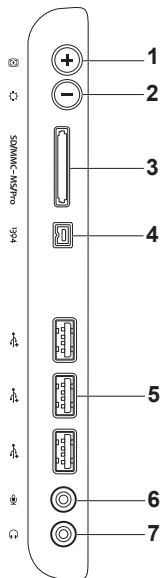

---

**1** أزرار وموصلات اللوحة اليمنى — لضبط درجة السطوع وتوصيل أجهزة USB وأجهزة الصوت والأجهزة الأخرى بالموصلات المناسبة.

---

**2**  مصباح نشاط محرك الأقراص الثابتة — يضيء عند قيام الكمبيوتر بقراءة البيانات أو كتابتها. يشير الضوء الوماض إلى نشاط محرك الأقراص الثابتة.

 تنبيه: لتجنب فقد البيانات، لا تقم أبداً بإيقاف تشغيل الكمبيوتر أو نقله أو ضبط الحامل أثناء وميض مصباح نشاط محرك الأقراص الثابتة.

---

**3**  زر ومصباح الطاقة — يعمل على تشغيل الكمبيوتر أو إيقاف تشغيله عند الضغط عليه. يشير المصباح الموجود في وسط هذا الزر إلى حالات الطاقة التالية:

- ضوء كهربائي ثابت — يتعذر على لوحة النظام بدء التهيئة. قد تكون هناك مشكلة في لوحة النظام أو وحدة التزويد بالطاقة. اتصل بشركة Dell (راجع "الاتصال بشركة Dell" في صفحة 60).
- ضوء كهربائي وامض — اكتشف الكمبيوتر خطأ ما أثناء إجراء الاختبار الذاتي عند بدء التشغيل (POST). اتصل بشركة Dell (راجع "الاتصال بشركة Dell" في صفحة 60).
- ضوء أبيض وامض — الكمبيوتر في وضع السكون.
- ضوء أبيض ثابت — الكمبيوتر قيد التشغيل.
- مطفأً — تم إيقاف تشغيل الكمبيوتر أو أنه في وضع الإسبات.

# استخدام الطراز Inspiron One

يوفر هذا القسم معلومات حول الميزات المتوفرة بالطراز Inspiron One الذي بحوزتك.

## ميزات الجانب الأيمن

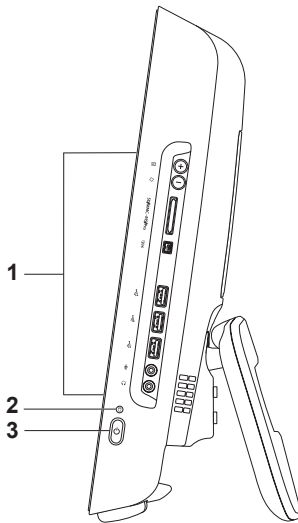

## نظام التشغيل Windows 7

1. احفظ أية ملفات مفتوحة ثم أغلقها، وقم بإنهاء أية برامج مفتوحة.

2. انقر فوق **Start** (ابدأ)  ← **Control Panel** (لوحة التحكم) ← **Network and Sharing Center** (مركز الشبكة والمشاركة) ← **Set up a new connection or network** (إعداد اتصال جديد أو شبكة جديدة) ← **Connect to the Internet** (الاتصال بالإنترنت). وهنا يظهر إطار **Connect to the Internet** (الاتصال بالإنترنت).

 **ملاحظة:** إذا كنت لا تعرف نوع الاتصال المطلوب تحديده، فانقر فوق **Help me choose** (المساعدة في الاختيار) أو اتصل بمزود خدمة الإنترنت (ISP) الذي تتعامل معه.

3. اتبع الإرشادات التي تظهر على الشاشة واستخدم معلومات الإعداد التي قام مزود الخدمة (ISP) بتوفيرها لك لاستكمال الإعداد.

## إعداد الاتصال بالإنترنت

يختلف مزود خدمة الإنترنت (ISP) والعروض التي يوفرها باختلاف الدولة. اتصل بمزود خدمة الإنترنت (ISP) الذي تتعامل معه لتتعرف على العروض المتوفرة في دولتك.

إذا لم تتمكن من الاتصال بالإنترنت رغم أنك كنت تستطيع ذلك سابقًا، فربما يرجع ذلك إلى انقطاع الخدمة مؤقتًا من طرف مزود خدمة الإنترنت (ISP). اتصل بمزود خدمة الإنترنت (ISP) للتحقق من حالة الخدمة، أو حاول الاتصال بالإنترنت مرة أخرى لاحقًا.

احفظ بالمعلومات الخاصة بمزود خدمة الإنترنت بحيث تكون جاهزة لاستخدامها. وإذا لم تكن مشتركًا لدى أي مزود خدمة إنترنت، فبإمكان معالج **Connect to the Internet** (الاتصال بالإنترنت) مساعدتك في الحصول على أحد مزودي الخدمة.

## نظام التشغيل Windows Vista

 **ملاحظة:** تنطبق الإرشادات التالية على طريقة العرض الافتراضية بنظام التشغيل Windows، ولذلك فقد لا تنطبق إذا ما قمت بتغيير الإعدادات على كمبيوتر Dell™ الذي بحوزتك إلى طريقة العرض الكلاسيكية بنظام التشغيل Windows.

1. احفظ أية ملفات مفتوحة ثم أغلقها، وقم بإنهاء أية برامج مفتوحة.

2. انقر فوق **Start** (ابدأ)  ← **Control Panel** (لوحة التحكم).

3. انقر فوق **Network and Internet** (الشبكة والإنترنت) ← **Network and Sharing Center** (مركز الشبكة والمشاركة) ← **Set up a connection (إعداد اتصال) to the Internet** (الاتصال بالإنترنت). وهنا يظهر إطار **Connect to the Internet** (الاتصال بالإنترنت).

 **ملاحظة:** إذا كنت لا تعرف نوع الاتصال المطلوب تحديده، فانقر فوق **Help me choose** (المساعدة في الاختيار) أو اتصل بمزود خدمة الإنترنت (ISP) الذي تتعامل معه.

4. اتبع الإرشادات التي تظهر على الشاشة واستخدم معلومات الإعداد التي قام مزود الخدمة (ISP) بتوفيرها لك لاستكمال الإعداد.

## نظام التشغيل Windows® 7

1. احفظ أية ملفات مفتوحة ثم أغلقها، وقم بإنهاء أية برامج مفتوحة.

2. انقر فوق **Start** (ابدأ)  ← **Control**

**Panel** (لوحة التحكم) ← **Network and**

**Sharing Center** (مركز الشبكة والمشاركة) ←

**Connect to a network** (الاتصال بشبكة).

3. اتبع الإرشادات التي تظهر على الشاشة لاستكمال الإعداد.

لإكمال إعداد الاتصال السلكي بالإنترنت لديك، اتبع الإرشادات الواردة في "إعداد الاتصال بالإنترنت" في صفحة 14.

## إعداد اتصال لاسلكي

قبل أن تتمكن من استخدام اتصال الإنترنت اللاسلكي، يتعين عليك توصيل الكمبيوتر بجهاز التوجيه اللاسلكي لديك.

## نظام التشغيل Windows Vista®

1. احفظ أية ملفات مفتوحة ثم أغلقها، وقم بإنهاء أية برامج مفتوحة.

2. انقر فوق **Start** (ابدأ)  ← **Connect To** (الاتصال بـ).

3. اتبع الإرشادات التي تظهر على الشاشة لاستكمال الإعداد.

## إعداد نظام التشغيل Microsoft

## Windows

تتم تهيئة كمبيوتر Dell الذي بحوزتك مسبقاً باستخدام نظام التشغيل® Windows® Microsoft. لإعداد نظام التشغيل Windows للمرة الأولى، اتبع الإرشادات التي تظهر على الشاشة. وستنقلك شاشة إعداد نظام التشغيل Windows عبر العديد من الإجراءات، بما في ذلك قبول اتفاقيات الترخيص وتعيين التفضيلات وإعداد الاتصال بالإنترنت. قد تستغرق عملية إعداد نظام التشغيل Windows بعض الوقت حتى تكتمل.

**تنبيه:** تجنب مقاطعة عملية إعداد نظام التشغيل.  فقد يتسبب ذلك في جعل الكمبيوتر لديك غير قابل للاستخدام، ومن ثم ستحتاج إلى إعادة تثبيت نظام التشغيل.

**ملاحظة:** للحصول على الأداء الأمثل من الكمبيوتر الذي بحوزتك، يُوصى بتنزيل أحدث أنظمة الإدخال والإخراج الأساسي (BIOS) وبرامج التشغيل وتثبيتها على الكمبيوتر الذي بحوزتك، والمتوفرة على موقع دعم Dell على الويب على العنوان [support.dell.com](http://support.dell.com).

## الاتصال بالإنترنت (اختياري)

للاتصال بالإنترنت، تحتاج إلى استخدام مودم خارجي أو اتصال شبكة ومزود خدمة إنترنت (ISP).

إذا لم يكن مودم USB الخارجي أو مهائى الشبكة المحلية (LAN) اللاسلكية جزءاً من طلب الشراء الأصلي، فيمكنك شراؤه من موقع الويب الخاص بشركة Dell على العنوان [www.dell.com](http://www.dell.com).

## إعداد اتصال سلكي

- إذا كنت تستخدم اتصالاً هاتفيًا، فقم بتوصيل خط الهاتف بمودم USB الخارجي (اختياري) وبموصل الهاتف الموجود على الحائط قبل إعداد اتصالك بالإنترنت.
- إذا كنت تستخدم اتصالاً عبر DSL أو اتصالاً عبر الكابل/مودم القمر الصناعي، فاتصل بمزود خدمة الإنترنت (ISP) الذي تتعامل معه للحصول على إرشادات الإعداد.

## الضغط على زر الطاقة

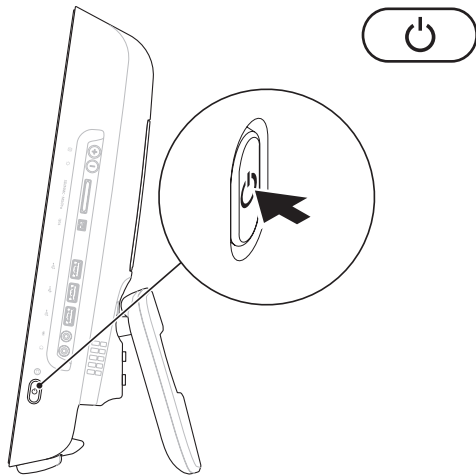



## ضبط حامل الكمبيوتر

⚠ تحذير: لا تعتمد إلى استخدام الحامل من أجل حمل الكمبيوتر.

✍ ملاحظة: يجب إغلاق الحامل قبل استخدام الكمبيوتر مع حامل تركيب على الحائط متوافق مع معايير VESA.

اسحب الحامل لضبط الشاشة على زاوية عرض مريحة لك. ستسمع صوتاً مميزاً عند فتح الحامل أو إغلاقه. يدعم الكمبيوتر الذي بحوزتك حوامل التركيب على الحائط المتوافقة مع معايير VESA المعتمدة من قبل UL. للتركيب بطريقة صحيحة، استخدم أربعة مسامير لولبية يبلغ قطرها 4 ملم وتبلغ المسافة بين أية نقطتين متناظرتين (سنتين) بها 0.7 ملم x طول يبلغ 10.0 ملم.

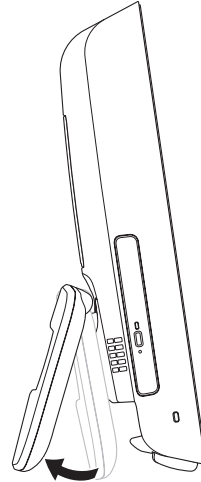

لا يلزم توفر الاتصال بالشبكة لإكمال إعداد هذا الكمبيوتر، ولكن في حالة توفر شبكة موجودة أو اتصال بالإنترنت يستخدم وصلة كابل (مثل مودم كابل منزلي أو مقبس Ethernet)، فيمكنك توصيلها الآن.

 **ملاحظة:** لا تستخدم سوى كابل إيثرنت (موصل RJ45) للتوصيل بموصل الشبكة. لا تقم بتوصيل كابل هاتف (موصل RJ11) بموصل الشبكة.

لتوصيل الكمبيوتر الذي بحوزتك بشبكة أو جهاز ذي نطاق ترددي عريض، قم بتوصيل أحد طرفي كابل الشبكة بمنفذ شبكة أو بجهاز ذي نطاق ترددي عريض. قم بتوصيل الطرف الآخر لكابل الشبكة بموصل الشبكة (موصل RJ45) الموجود باللوحة الخلفية للكمبيوتر. يصدر صوت يدل على أن كابل الشبكة قد تم توصيله بإحكام.

## توصيل كابل الشبكة (اختياري)

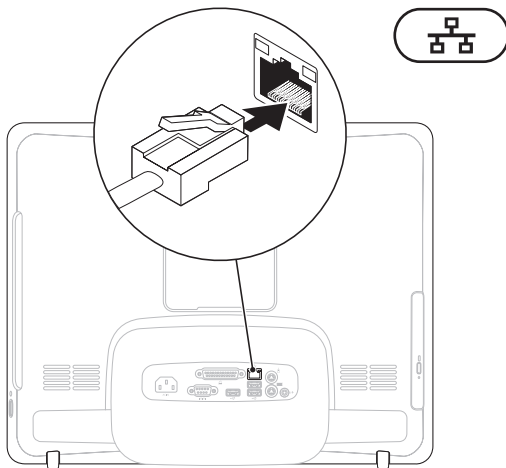

## توصيل كابل الطاقة

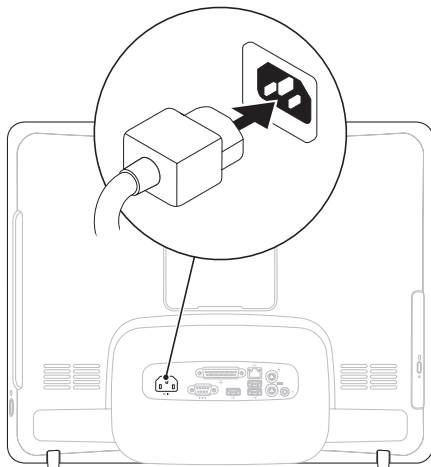

## توصيل لوحة المفاتيح والماوس

قم بتوصيل لوحة مفاتيح و ماوس USB بموصلات USB الموجودة بالكمبيوتر.

**ملاحظة:** إذا كنت قد اشتريت لوحة مفاتيح و ماوس لاسلكيين مع الكمبيوتر الذي بحوزتك، فقم بتوصيل جهاز الاستقبال الذي يعمل عبر منفذ USB بموصل USB. لمزيد من المعلومات، راجع المستندات المرفقة مع لوحة المفاتيح والماوس.

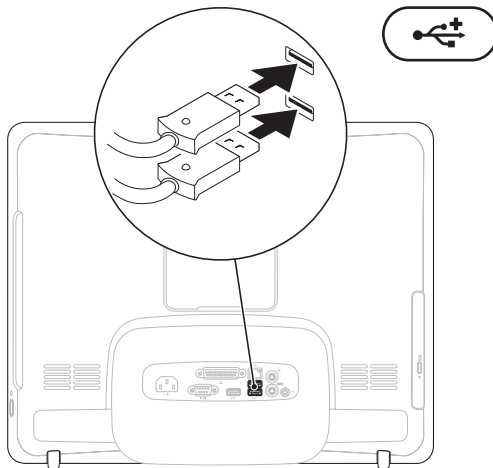

# إعداد الطراز Inspiron One

## قبل إعداد الكمبيوتر

عند اختيار مكان لوضع جهاز الكمبيوتر، تأكد من إتاحة إمكانية الوصول بسهولة إلى مصدر الطاقة وعناصر التحكم والوصلات الموجودة على الجانب الأيمن وتوفير تهوية كافية وسطح مستوٍ مستقر لوضع الكمبيوتر عليه.

قد تتسبب إعاقة تدفق الهواء حول الكمبيوتر المحمول طراز Inspiron One في جعله عرضةً للسخونة الزائدة. ولمنع السخونة الزائدة؛ تأكد من ترك مسافة لا تقل عن 10.2 سم (4 بوصات) من الجانب الخلفي للكمبيوتر و 5.1 سم (2 بوصة) على الأقل من جميع الجهات الأخرى. لا يجب مطلقاً وضع الكمبيوتر في مكان مغلق، كخزانة أو درج عندما يكون قيد التشغيل.

يقدم هذا القسم معلومات حول كيفية إعداد الكمبيوتر المحمول طراز Inspiron™ One الذي بحوزتك.

**تحذير:** قبل الشروع في أي من الإجراءات الموضحة في هذا القسم، عليك بقراءة إرشادات السلامة الواردة مع الكمبيوتر الخاص بك. لمزيد من المعلومات حول أفضل ممارسات السلامة، راجع الصفحة الرئيسية للالتزام بالإشعارات التنظيمية على العنوان [www.dell.com/regulatory\\_compliance](http://www.dell.com/regulatory_compliance).

**ملاحظة:** يوجد رقم الصيانة الخاص بالكمبيوتر في الجزء الخلفي من الكمبيوتر. استخدم هذا الرقم لتعريف الكمبيوتر الخاص بك عند زيارة موقع دعم Dell على الويب أو الاتصال بالدعم الفني.



إرجاع المكونات لإصلاحها بموجب الضمان أو	48	استعادة نظام التشغيل.....	48
رد ثمنها.....	58	استعادة النظام .....	48
قبل الاتصال .....	59	برنامج Factory Image Restore من Dell ..	50
الاتصال بشركة Dell .....	60	إعادة تثبيت نظام التشغيل .....	52
البحث عن المزيد من المعلومات والموارد .....	62	الحصول على التعليمات .....	54
المواصفات الأساسية.....	64	الدعم الفني وخدمة العملاء.....	55
الملحق.....	68	DellConnect .....	55
إشعار منتج Macrovision .....	68	الخدمات عبر الإنترنت.....	56
الفهرس .....	69	خدمة حالة الطلب المشغلة تلقائيًا .....	57
		معلومات المنتج.....	57

# المحتويات

26	موصلات اللوحة الخلفية	5	إعداد الطراز Inspiron One
28	مميزات الشاشة	5	قبل إعداد الكمبيوتر
30	مميزات البرامج	6	توصيل لوحة المفاتيح والماوس
34	شريط مهام Dell	7	توصيل كابل الطاقة
35	حل المشكلات	8	توصيل كابل الشبكة (اختياري)
35	رموز إشارات التنبيه الصوتية	10	ضبط حامل الكمبيوتر
36	مشكلات الشبكة	11	الضغط على زر الطاقة
37	مشكلات الطاقة	12	إعداد نظام التشغيل Microsoft Windows
38	مشكلات الذاكرة	12	الاتصال بالإنترنت (اختياري)
39	مشكلات البرامج وعدم الاستجابة	16	استخدام الطراز Inspiron One
41	استخدام أدوات الدعم	16	مميزات الجانب الأيمن
41	مركز الدعم الخاص بشركة Dell	18	أزرار وموصلات اللوحة اليمنى
42	رسائل النظام	20	مميزات الجانب الأيسر
43	أداة استكشاف أخطاء الأجهزة وإصلاحها	22	استخدام محرك الأقراص الضوئية
44	أداة Dell Diagnostics للتشخيصات	24	مميزات الجانب الخلفي



## الملاحظات والتنبيهات والتحذيرات

 ملاحظة: تشير كلمة "ملاحظة" إلى معلومات مهمة تساعدك على الاستفادة بشكل أفضل من الكمبيوتر الذي بحوزتك.

 تنبيه: تشير كلمة "تنبيه" إلى احتمال تلف الأجهزة أو فقدان البيانات كما تعلمك كيفية تجنب المشكلة.

 تحذير: تشير كلمة "تحذير" إلى احتمال تلف الممتلكات أو حدوث إصابة شخصية أو الوفاة.

إذا كنت قد قمت بشراء جهاز كمبيوتر من الفئة n Series من Dell™، فإن أية إشارات في هذا المستند إلى أنظمة التشغيل® Microsoft® Windows تكون قابلة للتطبيق.

---

المعلومات الواردة في هذا المستند عرضة للتغيير دون أي إشعار.

حقوق النشر © لعام 2009 لشركة Dell Inc. كافة الحقوق محفوظة.

يُحظر تمامًا نسخ هذه المواد بأيّة طريقة كانت دون الحصول على إذن كتابي من شركة Dell Inc.

العلامات التجارية المستخدمة في هذا النص: Dell وشعار DELL و *YOURS IS HERE* و *DellConnect* هي علامات تجارية لشركة Dell Inc.؛ و *Intel* و *Pentium* و *Celeron* هي علامات تجارية مسجلة و *Core* هي علامة تجارية لشركة Intel Corporation في الولايات المتحدة و/أو دول أخرى؛ أما *Microsoft* و *Windows Vista* و *Windows* وشعار زر start (ابداً) بنظام التشغيل *Windows Vista* فهي علامات تجارية أو علامات تجارية مسجلة لشركة Microsoft Corporation في الولايات المتحدة و/أو دول أخرى؛ و *Bluetooth* هي علامة تجارية مسجلة مملوكة لشركة Bluetooth SIG, Inc. وتستخدمها Dell بموجب ترخيص.

قد يتم استخدام علامات وأسماء تجارية أخرى في هذا المستند للإشارة إلى الكيانات صاحبة هذه العلامات والأسماء أو إلى منتجاتها. تخلي شركة Dell Inc. مسؤوليتها عن أية مصلحة خاصة في العلامات والأسماء التجارية بخلاف الخاصة بها.

مراجعة A00

P/N WW8XY

يونيو 2009

# INSPIRON™

دليل الإعداد

النوع W01B001

الطراز W01B



# INSPIRON™

دليل الإعداد



YOURS IS HERE